

STIHL MS 270, 270 C, 280, 280 C (1133)

Spare Parts List

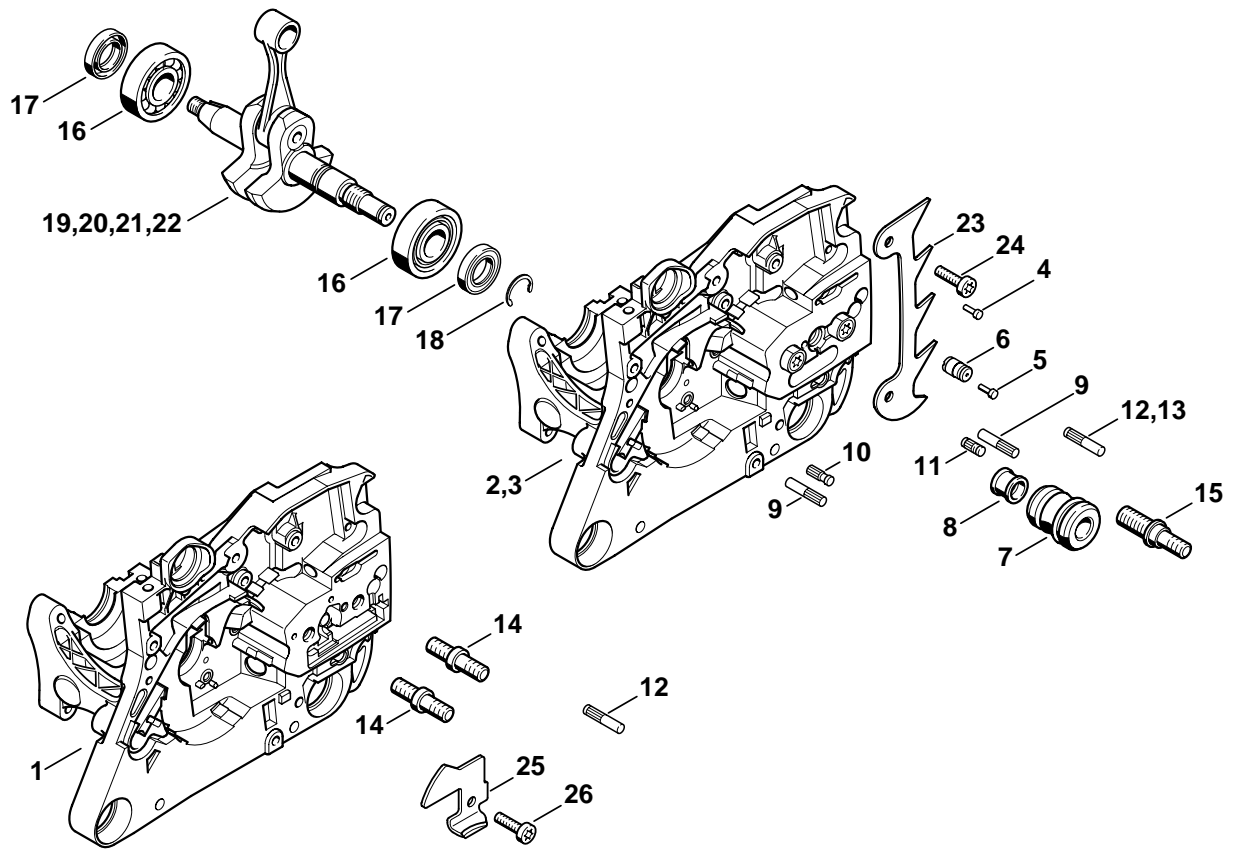

146ET000 SC

Illustration A

Kurbelgehäuse

Crankcase

Carter de vilebrequin

Bild-Nr.	Teile-Nr.	St.-Zahl	Benennung	Part Name	Désignation
1	1133 020 2100	1	Kurbelgehäuse (1,2,6,7,11,12) □ 5 - 12, 14	Crankcase (1,2,6,7,11,12) □ 5 - 12, 14	Carter de vilebrequin (1,2,6,7,11,12) □ 5 - 12, 14
2	1133 020 2101	1	Kurbelgehäuse (3,4,8,13) □ 5 - 12, 15	Crankcase (3,4,8,13) □ 5 - 12, 15	Carter de vilebrequin (3,4,8,13) □ 5 - 12, 15
3	1133 020 2102	1	Kurbelgehäuse (5,9,10,14,15) □ 4 - 11, 13, 15	Crankcase (5,9,10,14,15) □ 4 - 11, 13, 15	Carter de vilebrequin (5,9,10,14,15) □ 4 - 11, 13, 15
4	0000 974 1200	1	Zylinderkerbnagel 2,6x8 (5,9,10,14,15)	Notched pin 2.6x8 (5,9,10,14,15)	Clouannelécylindrique 2,6x8 (5,9,10,14,15)
5	0000 974 1200	1	Zylinderkerbnagel 2,6x8	Notched pin 2.6x8	Clouannelécylindrique 2,6x8
6	1128 640 9100	1	Ventil	Valve	Soupape
7	1132 791 2800	1	Ringpuffer	Annular buffer	Butoir annulaire
8	1123 791 7305	1	Stopfen	Plug	Bouchon
9	1121 162 5205	2	Bolzen	Pin	Boulon
10	1120 162 5200	1	Bolzen	Pin	Boulon
11	1128 162 5200	1	Bolzen	Pin	Boulon
12	1121 162 5200	1	Bolzen (1-4,6-8,11-13)	Pin (1-4,6-8,11-13)	Boulon (1-4,6-8,11-13)
13	1125 162 5209	1	Bolzen (5,9,10,14,15)	Pin (5,9,10,14,15)	Boulon (5,9,10,14,15)
14	0000 953 6605	2	Bundschraube M8 (1,2,6,7,11,12)	Collar screw M8 (1,2,6,7,11,12)	Vis à embase M8 (1,2,6,7,11,12)
15	0000 664 2405	1	Bundschraube M8 (3-5,8-10,13-15)	Collar screw M8 (3-5,8-10,13-15)	Vis à embase M8 (3-5,8-10,13-15)
16	9523 003 4300	2	Kugellager (24.1996)	Grooved ball bearing (24.1996)	Roulement rainuré à billes (24.1996)
17	9638 003 1581	2	WDR BS15x25x5	Oil seal 15x25x5	Bague d'étanchéité 15x25x5
17	9639 003 1585	2	WDR DIN3760-AS15x25x5	Oil seal 15x25x5	Bague d'étanchéité 15x25x5
18	9468 621 1520	1	Sicherungsring 15x1 (25.2005)	Circlip 15x1 (25.2005)	Circlip 15x1 (25.2005)
19	1133 030 0400	1	Kurbelwelle (1-3)	Crankshaft (1-3)	Vilebrequin (1-3)
20	1133 030 0401	1	Kurbelwelle USA, CDN (4,5)	Crankshaft USA, CDN (4,5)	Vilebrequin USA, CDN (4,5)
21	1133 030 0402	1	Kurbelwelle (6-9,11,13,14)	Crankshaft (6-9,11,13,14)	Vilebrequin (6-9,11,13,14)
22	1133 030 0403	1	Kurbelwelle USA, CDN (10,12,15)	Crankshaft USA, CDN (10,12,15)	Vilebrequin USA, CDN (10,12,15)
23	1110 664 0501	1	Krallenanschlag	Bumper spike	Griffe
24	9075 478 4085	2	Schraube IS-D5x18	Pan head self-tapping screw IS-D5x18	Vis cylindrique IS-D5x18
25	1133 656 7700	1	Kettenfänger	Chain catcher	Arrêt de chaîne
26	9075 478 4085	1	Schraube IS-D5x18	Pan head self-tapping screw IS-D5x18	Vis cylindrique IS-D5x18

(1) MS 270, (2) MS 270-Z, (3) MS 270 C-B, (4) MS 270 C-B Z, (5) MS 270 C-BQ Z, (6) MS 280, (7) MS 280-Z, (8) MS 280 C-B, (9) MS 280 C-BQ, (10) MS 280 C-BQ Z, (11) MS 280-I, (12) MS 280-IZ, (13) MS 280 C-B I, (14) MS 280 C-BQ I, (15) MS 280 C-BQ IZ

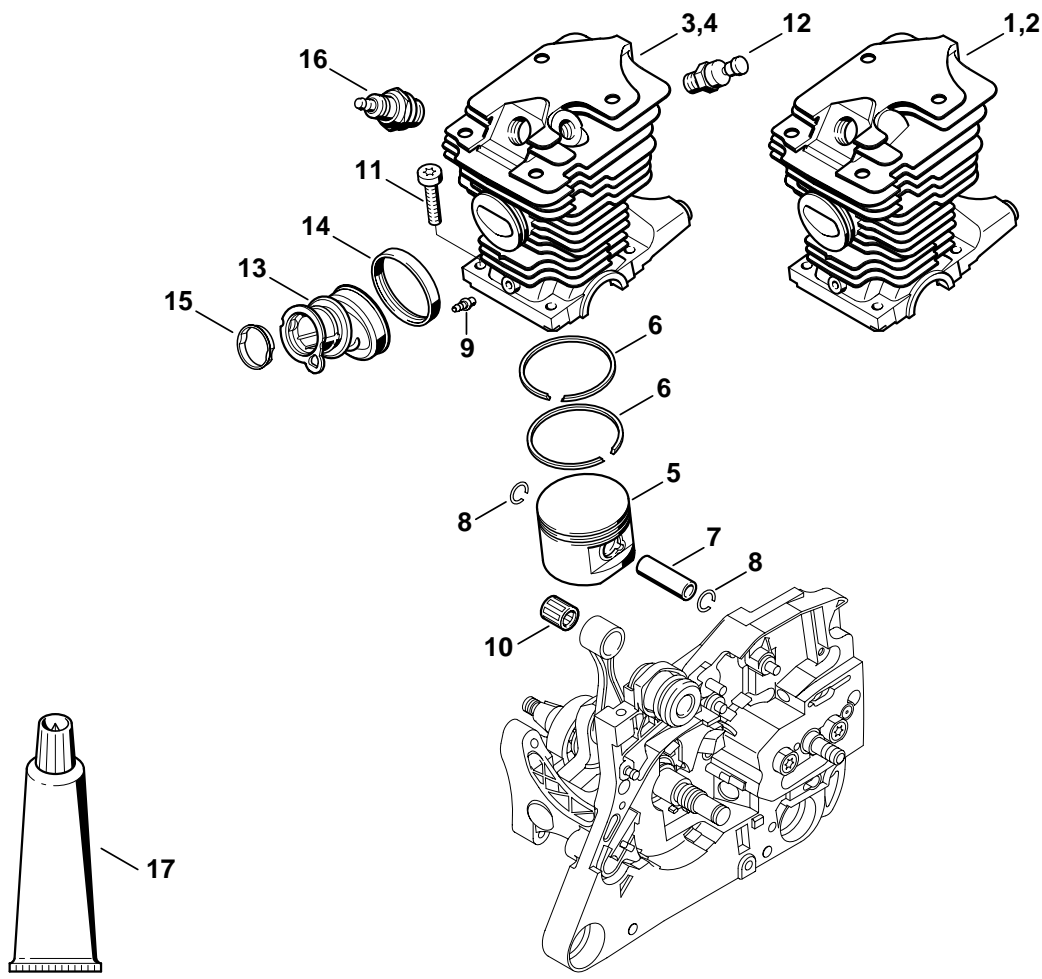

146ET018 SC

Illustration B

Zylinder MS 270

Cylinder MS 270

Cylindre MS 270

Bild-Nr.	Teile-Nr.	St-Zahl	Benennung	Part Name	Désignation
1	1133 020 1200	1	Zylinder mit Kolben Ø 44 mm (1) □ 5 - 9	Cylinder with piston Ø 44 mm (1) □ 5 - 9	Cylindre avec piston Ø 44 mm (1) □ 5 - 9
2	1133 020 1204	1	Zylinder mit Kolben Ø 44 mm USA, AUS, NZ (2,4) □ 5 - 9	Cylinder with piston Ø 44 mm USA, AUS, NZ (2,4) □ 5 - 9	Cylindre avec piston Ø 44 mm USA, AUS, NZ (2,4) □ 5 - 9
3	1133 020 1201	1	Zylinder mit Kolben Ø 44 mm (3) □ 5 - 9	Cylinder with piston Ø 44 mm (3) □ 5 - 9	Cylindre avec piston Ø 44 mm (3) □ 5 - 9
4	1133 020 1205	1	Zylinder mit Kolben Ø 44 mm USA, CDN (5) □ 5 - 9	Cylinder with piston Ø 44 mm USA, CDN (5) □ 5 - 9	Cylindre avec piston Ø 44 mm USA, CDN (5) □ 5 - 9
5	1133 030 2000	1	Kolben Ø 44 mm (1-5) □ 6 - 8	Piston Ø 44 mm (1-5) □ 6 - 8	Piston Ø 44 mm (1-5) □ 6 - 8
6	1133 034 3000	2	Verdichtungsring Ø 44 mm (1-5)	Piston ring Ø 44 mm (1-5)	Segment de piston Ø 44 mm (1-5)
7	4119 034 1500	1	Kolbenbolzen (1-5)	Piston pin (1-5)	Axe de piston (1-5)
8	9463 650 1000	2	Sprengring DIN73130-C10 (1-5)	Snap ring 10 (1-5)	Jonc d'arrêt 10 (1-5)
9	0000 988 5211	1	Stutzen (1-5)	Connector (1-5)	Manchon (1-5)
10	9512 003 2250	1	Nadelkranz 10x13x12,5 (1-5)	Needle cage 10x13x12.5 (1-5)	Cage à aiguilles 10x13x12,5 (1-5)
11	9022 341 0900	4	Schraube IS-M5x28-10.9 (1-5)	Spline screw IS-M5x28 (1-5)	Vis cylindrique IS-M5x28 (1-5)
12	1133 020 9400	1	Dekompressionsventil (3)	Decompression valve (3)	Soupape de décompression (3)
12	1133 020 9400	1	Dekompressionsventil USA (5)	Decompression valve USA (5)	Soupape de décompression USA (5)
13	1133 141 2202	1	Krümmen (1-5)	Manifold (1-5)	Coude (1-5)
14	1133 148 7000	1	Spannring (1-5)	Tightening ring (1-5)	Bague de serrage (1-5)
15	1117 141 1800	1	Hülse (1-5)	Sleeve (1-5)	Douille (1-5)
16	0000 400 7000	1	Zündkerze NGK BPMR7A (1-5)	Spark plug NGK BPMR7A (1-5)	Bougie NGK BPMR7A (1-5)
17	0783 830 2000	1	Dichtungsmasse Dirko HT rot (1-5)	Tube of sealant Dirko HT red (1-5)	Tube de pâte d'étanchéité Dirko HT rouge (1-5)

(1) MS 270, (2) MS 270-Z, (3) MS 270 C-B, (4) MS 270 C-B Z, (5) MS 270 C-BQ Z, (6) MS 280, (7) MS 280-Z, (8) MS 280 C-B, (9) MS 280 C-BQ, (10) MS 280 C-BQ Z, (11) MS 280-I, (12) MS 280-IZ, (13) MS 280 C-B I, (14) MS 280 C-BQ I, (15) MS 280 C-BQ IZ

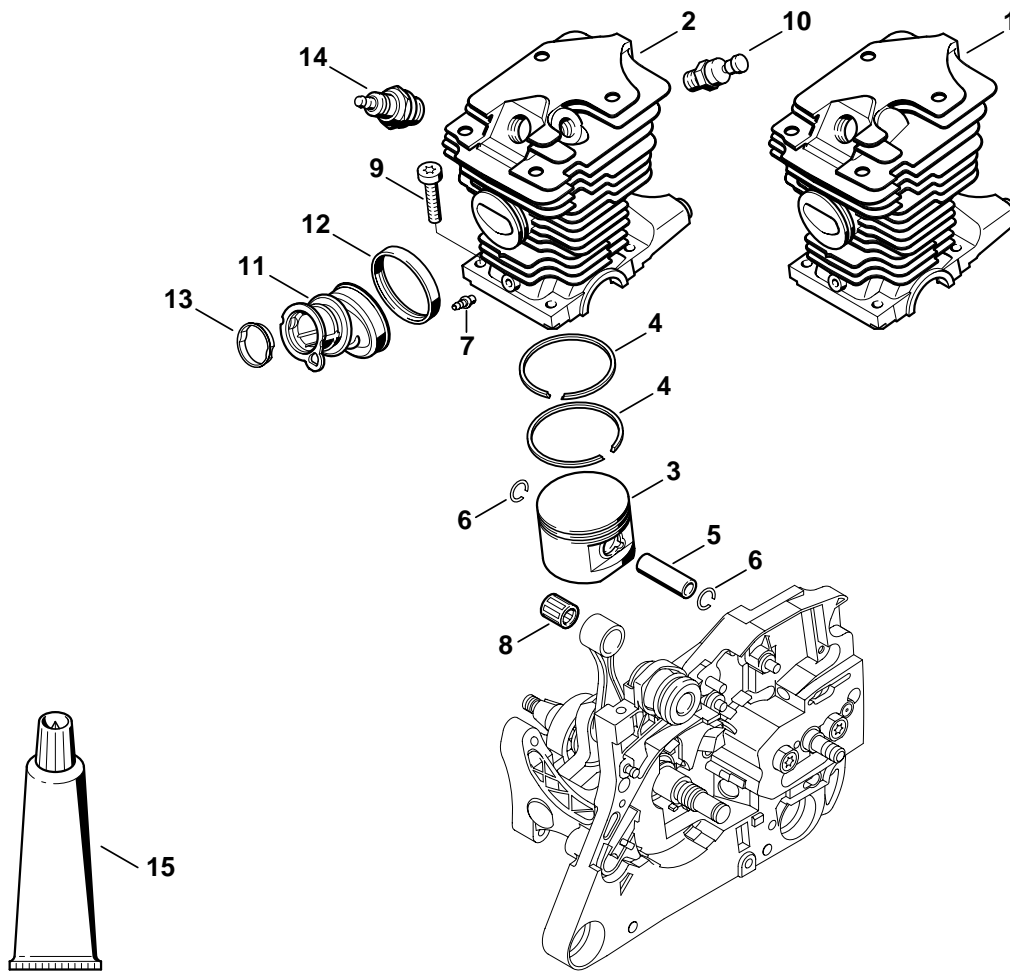

146ET001 SC

Illustration C

Zylinder MS 280

Cylinder MS 280

Cylindre MS 280

Bild-Nr.	Teile-Nr.	St.-Zahl	Benennung	Part Name	Désignation
1	1133 020 1202	1	Zylinder mit Kolben Ø 46 mm (6,11,12) □ 3 - 7	Cylinder with piston Ø 46 mm (6,11,12) □ 3 - 7	Cylindre avec piston Ø 46 mm (6,11,12) □ 3 - 7
2	1133 020 1203	1	Zylinder mit Kolben Ø 46 mm (7-10,13-15) □ 3 - 7	Cylinder with piston Ø 46 mm (7-10,13-15) □ 3 - 7	Cylindre avec piston Ø 46 mm (7-10,13-15) □ 3 - 7
3	1133 030 2001	1	Kolben Ø 46 mm (6-15) □ 4 - 6	Piston Ø 46 mm (6-15) □ 4 - 6	Piston Ø 46 mm (6-15) □ 4 - 6
4	4116 034 3005	2	Verdichtungsring Ø 46x1,2 mm (6-15)	Piston ring Ø 46x1.2 mm (6-15)	Segment de piston Ø 46x1,2 mm (6-15)
5	1110 034 1500	1	Kolbenbolzen 10x32 (6-15)	Piston pin 10x32 (6-15)	Axe de piston 10x32 (6-15)
6	9463 650 1000	2	Sprengring DIN73130-C10 (6-15)	Snap ring 10 (6-15)	Jonc d'arrêt 10 (6-15)
7	0000 988 5211	1	Stutzen (6-15)	Connector (6-15)	Manchon (6-15)
8	9512 003 2275	1	Nadelkranz 10x13x14,5 (6-15)	Needle cage 10x13x14.5 (6-15)	Cage à aiguilles 10x13x14,5 (6-15)
9	9022 341 0900	4	Schraube IS-M5x28-10.9 (6-15)	Spline screw IS-M5x28 (6-15)	Vis cylindrique IS-M5x28 (6-15)
10	1133 020 9400	1	Dekompressionsventil (7-10,13-15)	Decompression valve (7-10,13-15)	Soupape de décompression (7-10,13-15)
11	1133 141 2202	1	Krümmen (6-15)	Manifold (6-15)	Coude (6-15)
12	1133 148 7000	1	Spannring (6-15)	Tightening ring (6-15)	Bague de serrage (6-15)
13	1117 141 1800	1	Hülse (6-15)	Sleeve (6-15)	Douille (6-15)
14	0000 400 7000	1	Zündkerze NGK BPMR7A (6-15)	Spark plug NGK BPMR7A (6-15)	Bougie NGK BPMR7A (6-15)
15	0783 830 2000	1	Dichtungsmasse Dirko HT rot (6-15)	Tube of sealant Dirko HT red (6-15)	Tube de pâte d'étanchéité Dirko HT rouge (6-15)

(1) MS 270, (2) MS 270-Z, (3) MS 270 C-B, (4) MS 270 C-B Z, (5) MS 270 C-BQ Z, (6) MS 280, (7) MS 280-Z, (8) MS 280 C-B, (9) MS 280 C-BQ, (10) MS 280 C-BQ Z, (11) MS 280-I, (12) MS 280-IZ, (13) MS 280 C-B I, (14) MS 280 C-BQ I, (15) MS 280 C-BQ IZ

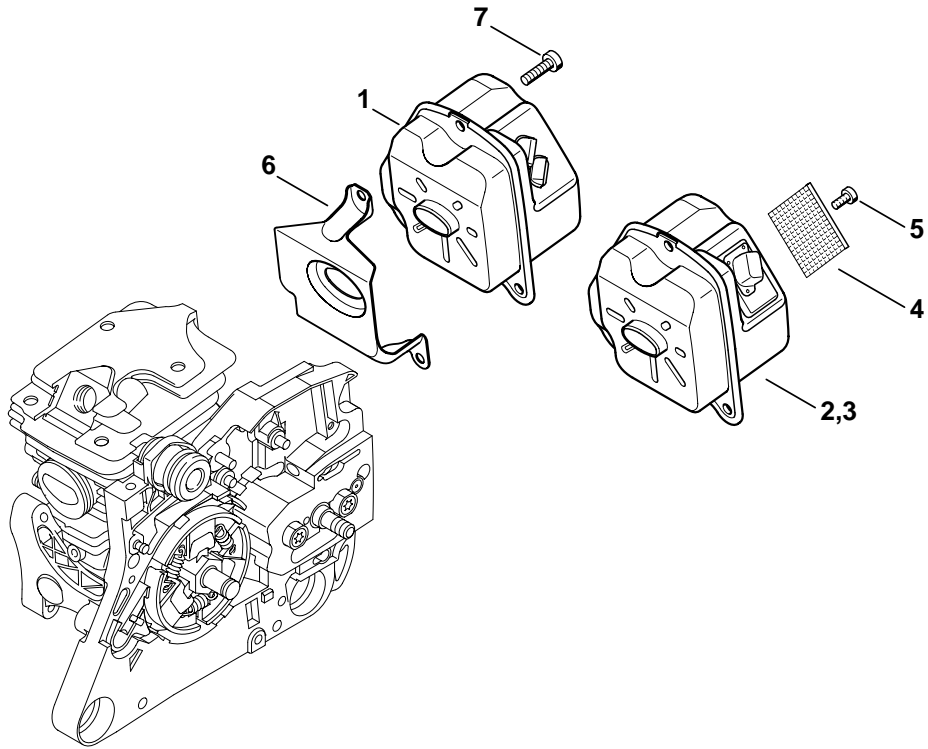

146ET014 SC

Illustration D

Schalldämpfer

Muffler

Silencieux

Bild-Nr.	Teile-Nr.	St.-Zahl	Benennung	Part Name	Désignation
1	1133 140 0600	1	Schalldämpfer	Muffler	Silencieux
2	1133 140 0601	1	Schalldämpfer CDN, AUS, NZ □ 4, 5	Muffler CDN, AUS, NZ □ 4, 5	Silencieux CDN, AUS, NZ □ 4, 5
3	1133 140 0606	1	Schalldämpfer USA □ 4, 5	Muffler USA □ 4, 5	Silencieux USA □ 4, 5
4	1133 141 9000	1	Gitter	Screen	Grille
5	9039 488 0656	1	Schraube DIN7500-M4x9,5	Self-tapping screw M4x9.5	Vis taraud M4x9,5
6	1133 141 3200	1	Kühlblech	Cooling plate	Tôle de refroidissement
7	9075 478 4085	3	Schraube IS-D5x18	Pan head self-tapping screw IS-D5x18	Vis cylindrique IS-D5x18

(1) MS 270, (2) MS 270-Z, (3) MS 270 C-B, (4) MS 270 C-B Z, (5) MS 270 C-BQ Z, (6) MS 280, (7) MS 280-Z, (8) MS 280 C-B, (9) MS 280 C-BQ, (10) MS 280 C-BQ Z, (11) MS 280-I, (12) MS 280-IZ, (13) MS 280 C-B I, (14) MS 280 C-BQ I, (15) MS 280 C-BQ IZ

MS 270, MS 270 C, MS 280, MS 280 C

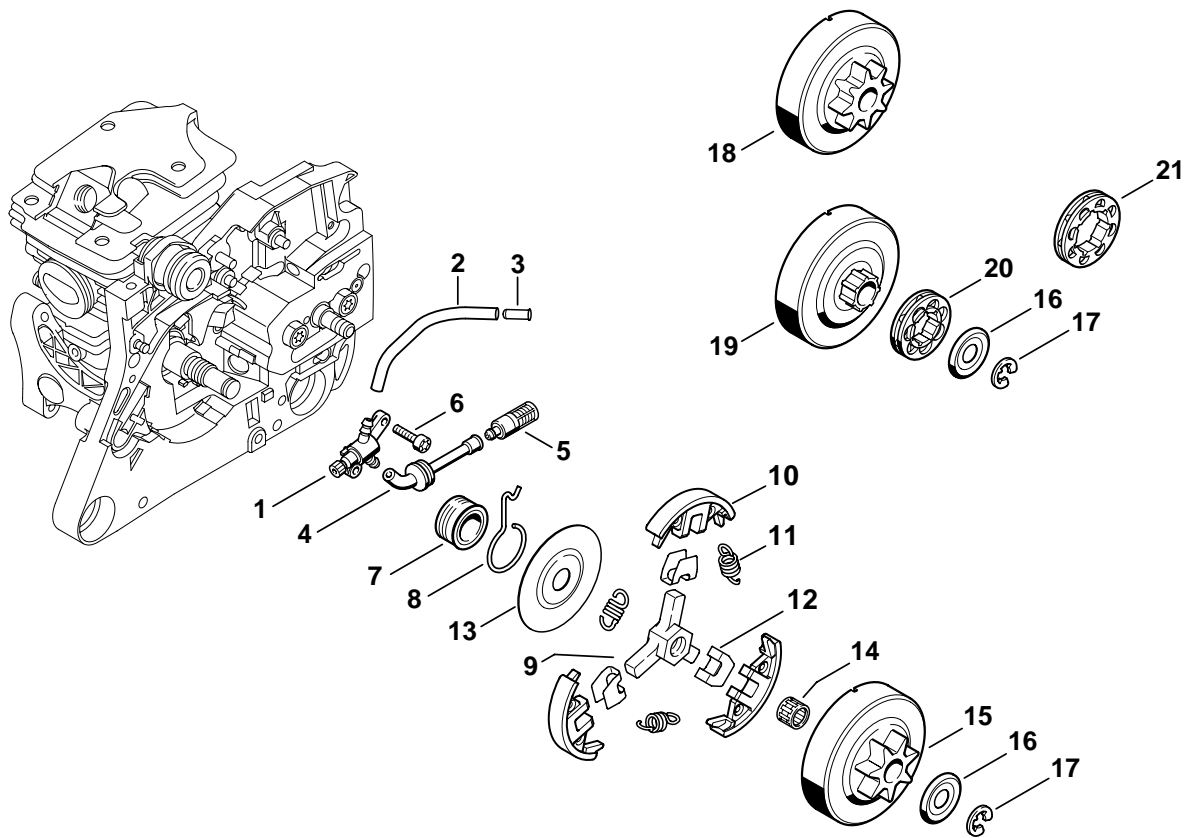

146ET023 SC

Illustration E

Ölpumpe, Kupplung

Oil pump, Clutch

Pompe à huile, Embrayage

Bild-Nr.	Teile-Nr.	St.-Zahl	Benennung	Part Name	Désignation
1	1133 640 3200	1	Ölpumpe □ 2, 3	Oil pump □ 2, 3	Pompe à huile □ 2, 3
2	4116 358 0700	1	Schlauch	Hose	Tuyau
3	1125 641 4900	1	Hülse	Sleeve	Douille
4	1133 647 9400	1	Schlauch	Hose	Tuyau
5	1123 640 3800	1	Saugkopf	Pickup body	Crépine d'aspiration
6	9075 478 3016	2	Schraube IS-D4x16	Pan head self-tapping screw IS-D4x16	Vis cylindrique IS-D4x16
7	1133 640 7100	1	Schnecke □ 8	Worm □ 8	Vis sans fin □ 8
8	1133 647 2400	1	Feder	Spring	Ressort
	1121 160 2051	1	Kupplung □ 9 - 13	Clutch □ 9 - 13	Embrayage □ 9 - 13
9	1121 162 3201	1	Mitnehmer	Carrier	Entraîneur
10	1121 162 0802	3	Fliehk Gewicht	Clutch shoe	Masselotte
11	0000 997 5600	3	Zugfeder	Tension spring	Ressort de tension
12	1127 162 3000	3	Halter	Retainer	Pièce de fixation
13	1121 162 1001	1	Abdeckscheibe	Cover washer	Rondelle de recouvrement
14	9512 933 2260	1	Nadelkranz 10x13x10	Needle cage 10x13x10	Cage à aiguilles 10x13x10
15	1121 640 2004	1	Kettenrad 0.325" 7Z (1-4,6-8,11-13)	Chain sprocket 0.325" 7T (1-4,6-8,11-13)	Pignon 0.325" 7D (1-4,6-8,11-13)
16	0000 958 1022	1	Scheibe Ø 27 mm	Washer Ø 27 mm	Rondelle Ø 27 mm
17	9460 624 0801	1	Sicherungsscheibe DIN6799-8x1,3	E-clip 8x1.3	Anneau d'arrêt 8x1,3
18	1121 640 2005	1	Kettenrad 0.325" 8Z (B) (1-4,6-8,11-13)	Chain sprocket 0.325" 8T (B) (1-4,6-8,11-13)	Pignon 0.325" 8D (B) (1-4,6-8,11-13)
	1121 007 1037	1	Satz Ringkettenrad 0.325" 7Z (B) (1-4,6-8,11-13) □ 16, 17, 19, 20	Rim sprocket kit 0.325" 7T (B) (1-4,6-8,11-13) □ 16, 17, 19, 20	Jeu de pignon à anneau 0.325" 7D (B) (1-4,6-8,11-13) □ 16, 17, 19, 20
	1121 007 1041	1	Satz Ringkettenrad 3/8" 7Z F (B) (6-8,11-13) □ 16, 17, 19, 20	Rim sprocket kit 3/8" 7T F (B) (6-8,11-13) □ 16, 17, 19, 20	Jeu de pignon à anneau 3/8" 7D F (B) (6-8,11-13) □ 16, 17, 19, 20
19		1	Kupplungstrommel (B,D) (1-4,6-8,11-13)	Clutch drum (B,D) (1-4,6-8,11-13)	Cloche d'embrayage (B,D) (1-4,6-8,11-13)
20	0000 642 1236	1	Ringkettenrad 0.325" 7Z (B) (1-4,6-8,11-13)	Rim sprocket 0.325" 7T (B) (1-4,6-8,11-13)	Pignon à anneau 0.325" 7D (B) (1-4,6-8,11-13)
20 *	0000 642 1231	1	Ringkettenrad 3/8" 7Z F (B) (6-8,11-13)	Rim sprocket 3/8" 7T F (B) (6-8,11-13)	Pignon à anneau 3/8" 7D F (B) (6-8,11-13)
	1121 007 1038	1	Satz Ringkettenrad 0.325" 8Z (B) (1-4,6-8,11-13) □ 16, 17, 19, 21	Rim sprocket kit 0.325" 8T (B) (1-4,6-8,11-13) □ 16, 17, 19, 21	Jeu de pignon à anneau 0.325" 8D (B) (1-4,6-8,11-13) □ 16, 17, 19, 21
21	0000 642 1234	1	Ringkettenrad 0.325" 8Z (B) (1-4,6-8,11-13)	Rim sprocket 0.325" 8T (B) (1-4,6-8,11-13)	Pignon à anneau 0.325" 8D (B) (1-4,6-8,11-13)

(1) MS 270, (2) MS 270-Z, (3) MS 270 C-B, (4) MS 270 C-B Z, (5) MS 270 C-BQ Z, (6) MS 280, (7) MS 280-Z, (8) MS 280 C-B, (9) MS 280 C-BQ, (10) MS 280 C-BQ Z, (11) MS 280-I, (12) MS 280-IZ, (13) MS 280 C-B I, (14) MS 280 C-BQ I, (15) MS 280 C-BQ IZ

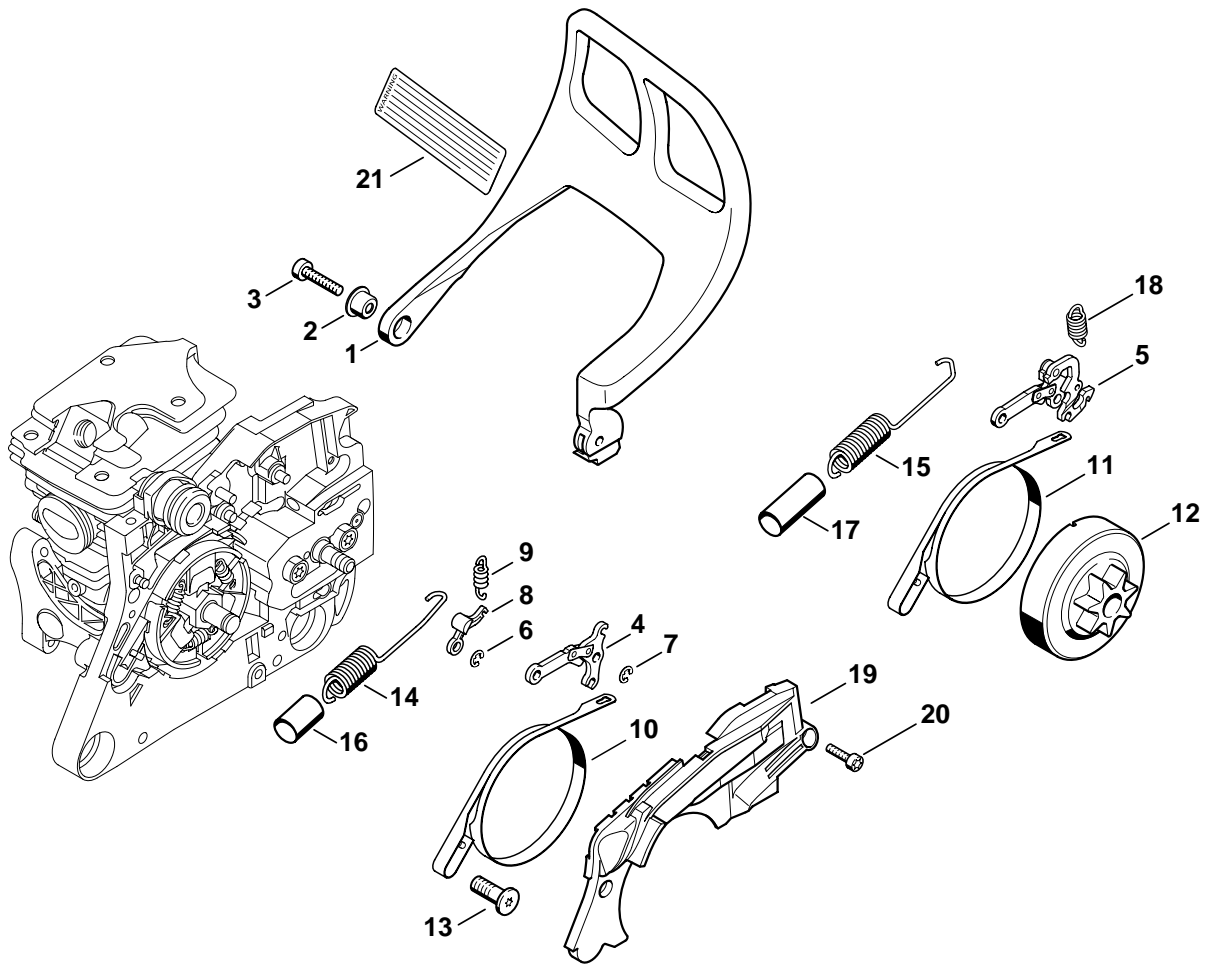

146ET019 SC

Illustration F

Kettenbremse

Chain brake

Frein de chaîne

Bild-Nr.	Teile-Nr.	St.-Zahl	Benennung	Part Name	Désignation
1	1133 792 9101	1	Handschutz	Hand guard	Protège-main
2	1133 791 7201	1	Hülse	Sleeve	Douille
3	9075 478 4155	1	Schraube IS-D5x24	Pan head self-tapping screw IS-D5x24	Vis cylindrique IS-D5x24
4	1128 160 5000	1	Hebel (1-4,6-8,11-13)	Lever (1-4,6-8,11-13)	Levier (1-4,6-8,11-13)
5	1133 160 5000	1	Bremshebel (5,9,10,14,15)	Brake lever (5,9,10,14,15)	Levier de frein (5,9,10,14,15)
6	9460 624 0400	1	Sicherungsscheibe DIN6799-4	E-clip 4	Anneau d'arrêt 4
7	9460 624 0400	1	Sicherungsscheibe DIN6799-4 (1-4,6-8,11-13)	E-clip 4 (1-4,6-8,11-13)	Anneau d'arrêt 4 (1-4,6-8,11-13)
8	1121 162 5010	1	Hebel	Lever	Levier
9	0000 997 0628	1	Feder	Spring	Ressort
10	1133 160 5400	1	Bremsband (1-4,6-8,11-13)	Brake band (1-4,6-8,11-13)	Collier de frein (1-4,6-8,11-13)
11	1133 160 5450	1	Bremsband (5,9,10,14,15) □ 12	Brake band (5,9,10,14,15) □ 12	Collier de frein (5,9,10,14,15) □ 12
12		1	Kettenrad (D) (5,9,10,14,15)	Chain sprocket (D) (5,9,10,14,15)	Pignon (D) (5,9,10,14,15)
13	1125 162 9300	1	Schraube	Screw	Vis
14	1121 160 5501	1	Zugfeder (1-4,6-8,11-13) □ 16	Tension spring (1-4,6-8,11-13) □ 16	Ressort de tension (1-4,6-8,11-13) □ 16
15	1125 160 5501	1	Zugfeder (5,9,10,14,15) □ 17	Tension spring (5,9,10,14,15) □ 17	Ressort de tension (5,9,10,14,15) □ 17
16	1121 162 8000	1	Schlauch 12x1x20 mm (1-4,6-8,11-13)	Hose 12x1x20 mm (1-4,6-8,11-13)	Tuyau 12x1x20 mm (1-4,6-8,11-13)
17	1125 162 8001	1	Schlauch 32 mm (5,9,10,14,15)	Hose 32 mm / 1 3/16" (5,9,10,14,15)	Tuyau 32 mm (5,9,10,14,15)
18	1133 162 7901	1	Zugfeder (5,9,10,14,15)	Tension spring (5,9,10,14,15)	Ressort de tension (5,9,10,14,15)
19	1133 021 1100	1	Deckel	Cover	Couvercle
20	9075 478 3016	2	Schraube IS-D4x16	Pan head self-tapping screw IS-D4x16	Vis cylindrique IS-D4x16
21	0000 967 3611	1	Hinweisschild USA	Instruction label USA	Plaque indicatrice USA

(1) MS 270, (2) MS 270-Z, (3) MS 270 C-B, (4) MS 270 C-B Z, (5) MS 270 C-BQ Z, (6) MS 280, (7) MS 280-Z, (8) MS 280 C-B, (9) MS 280 C-BQ, (10) MS 280 C-BQ Z, (11) MS 280-I, (12) MS 280-IZ, (13) MS 280 C-B I, (14) MS 280 C-BQ I, (15) MS 280 C-BQ IZ

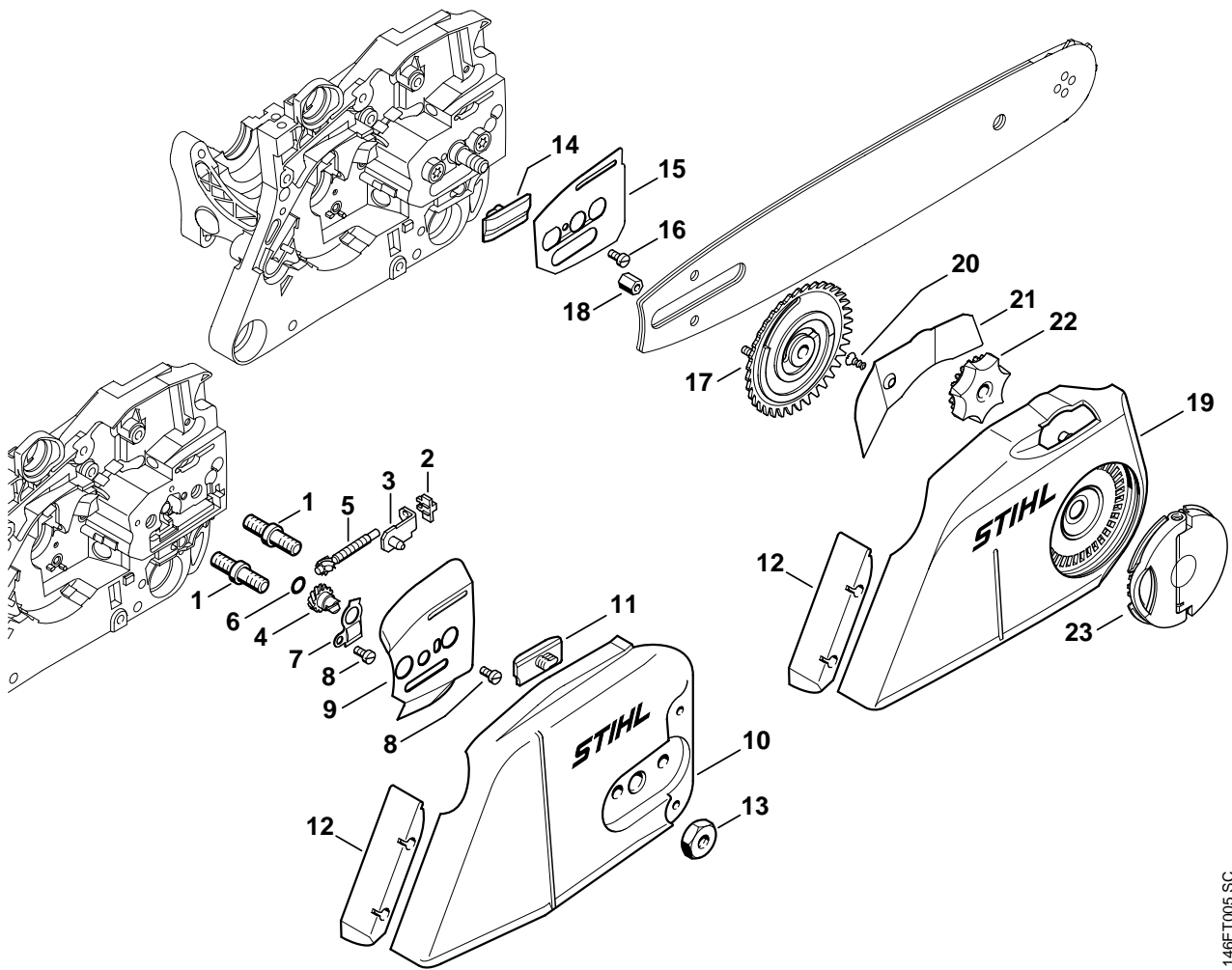

146ET005 SC

Illustration G

Kettenspannvorrichtung

Chain tensioner

Tendeur de chaîne

Bild-Nr.	Teile-Nr.	St.-Zahl	Benennung	Part Name	Désignation
1	0000 953 6605	2	Bundschraube M8 (1,2,6,7,11,12)	Collar screw M8 (1,2,6,7,11,12)	Vis à embase M8 (1,2,6,7,11,12)
2	1125 664 1400	1	Druckstück (1,2,6,7,11,12)	Thrust pad (1,2,6,7,11,12)	Pièce de pression (1,2,6,7,11,12)
3	1125 640 1900	1	Spannschieber (1,2,6,7,11,12)	Tensioner slide (1,2,6,7,11,12)	Coulisse de tension (1,2,6,7,11,12)
	1125 007 1021	1	Satz Stirnrad / Spannschraube (1,2,6,7,11,12) □ 4 - 6	Spur gear / chain adjusting screw kit (1,2,6,7,11,12) □ 4 - 6	Jeu de pignon droit / vis de tension (1,2,6,7,11,12) □ 4 - 6
4		1	Stirnrad (D) (1,2,6,7,11,12)	Spur gear (D) (1,2,6,7,11,12)	Pignon droit (D) (1,2,6,7,11,12)
5		1	Spannschraube (D) (1,2,6,7,11,12)	Adjusting screw (D) (1,2,6,7,11,12)	Vis de tension (D) (1,2,6,7,11,12)
6	9646 945 0490	1	RDR DIN3770-B7x1,5 (1,2,6,7,11,12)	O-ring 7x1.5 (1,2,6,7,11,12)	Joint torique 7x1,5 (1,2,6,7,11,12)
7	1122 664 2200	1	Abdeckblech (1,2,6,7,11,12)	Cover plate (1,2,6,7,11,12)	Tôle de protection (1,2,6,7,11,12)
8	9041 216 0630	2	Schraube DIN84-M4x8-8.8 (1,2,6,7,11,12)	Pan head screw M4x8 (1,2,6,7,11,12)	Vis cylindrique M4x8 (1,2,6,7,11,12)
9	1122 664 1000	1	Seitenblech innen 0,5 mm (1,2,6,7,11,12)	Inner side plate 0.5 mm (1,2,6,7,11,12)	Tôle latérale intérieure 0,5 mm (1,2,6,7,11,12)
10	1125 640 1701	1	Kettenraddeckel (1,2,6,7,11,12) □ 11, 12	Chain sprocket cover (1,2,6,7,11,12) □ 11, 12	Couvercle de pignon (1,2,6,7,11,12) □ 11, 12
11	1121 648 6610	2	Gleitleiste (1,2,6,7,11,12)	Bumper strip (1,2,6,7,11,12)	Bande de glissement (1,2,6,7,11,12)
12	1125 656 1501	1	Schutz	Guard	Pièce de protection
13	0000 955 0801	2	Sechskantmutter M8 (1,2,6,7,11,12)	Collar nut M8 (1,2,6,7,11,12)	Ecrou à six pans M8 (1,2,6,7,11,12)
14	1121 648 6610	1	Gleitleiste (3-5,8-10,13-15)	Bumper strip (3-5,8-10,13-15)	Bande de glissement (3-5,8-10,13-15)
15	1121 664 1000	1	Seitenblech innen (3-5,8-10,13-15)	Inner side plate (3-5,8-10,13-15)	Tôle latérale intérieure (3-5,8-10,13-15)
16	9041 216 0630	1	Schraube DIN84-M4x8-8.8 (3-5,8-10,13-15)	Pan head screw M4x8 (3-5,8-10,13-15)	Vis cylindrique M4x8 (3-5,8-10,13-15)
17	1135 660 3000	1	Spannscheibe (3-5,8-10,13-15) □ 18	Tensioning gear (3-5,8-10,13-15) □ 18	Rondelle de tension (3-5,8-10,13-15) □ 18
18	1121 664 7301	1	Mutter M4 (3-5,8-10,13-15)	Nut M4 (3-5,8-10,13-15)	Ecrou M4 (3-5,8-10,13-15)

(1) MS 270, (2) MS 270-Z, (3) MS 270 C-B, (4) MS 270 C-B Z, (5) MS 270 C-BQ Z, (6) MS 280, (7) MS 280-Z, (8) MS 280 C-B, (9) MS 280 C-BQ, (10) MS 280 C-BQ Z, (11) MS 280-I, (12) MS 280-IZ, (13) MS 280 C-B I, (14) MS 280 C-BQ I, (15) MS 280 C-BQ IZ

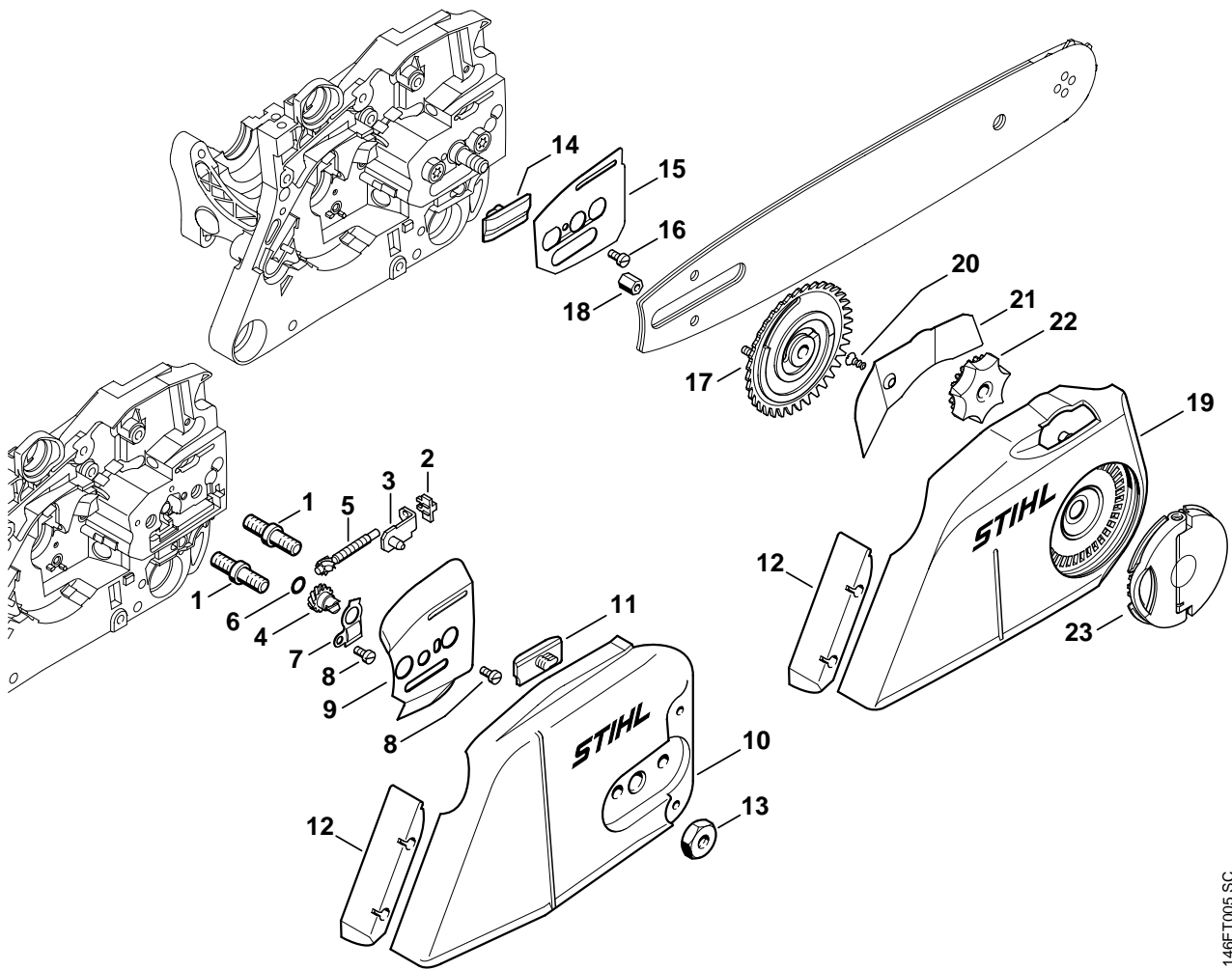

146ET005 SC

Illustration G

Kettenspanvorrichtung

Chain tensioner

Tendeur de chaîne

Bild-Nr.	Teile-Nr.	St.-Zahl	Benennung	Part Name	Désignation
19	1121 640 1700	1	Kettenraddeckel (3-5,8-10,13-15) □ 12, 20 - 22	Chain sprocket cover (3-5,8-10,13-15) □ 12, 20 - 22	Couvercle de pignon (3-5,8-10,13-15) □ 12, 20 - 22
20	9076 478 2996	1	Schraube P4x12 (3-5,8-10,13-15)	Pan head self-tapping screw P4x12 (3-5,8-10,13-15)	Vis à tête fraisée P4x12 (3-5,8-10,13-15)
21	1121 648 3800	1	Abdeckblech (3-5,8-10,13-15)	Cover plate (3-5,8-10,13-15)	Tôle de protection (3-5,8-10,13-15)
22	1121 648 2200	1	Spannrad (3-5,8-10,13-15)	Adjusting wheel (3-5,8-10,13-15)	Molette de tension (3-5,8-10,13-15)
23	1121 660 1000	1	Flügelmutter (3-5,8-10,13-15)	Wing nut (3-5,8-10,13-15)	Ecrou à ailettes (3-5,8-10,13-15)

(1) MS 270, (2) MS 270-Z, (3) MS 270 C-B, (4) MS 270 C-B Z, (5) MS 270 C-BQ Z, (6) MS 280, (7) MS 280-Z, (8) MS 280 C-B, (9) MS 280 C-BQ, (10) MS 280 C-BQ Z, (11) MS 280-I, (12) MS 280-IZ, (13) MS 280 C-B I, (14) MS 280 C-BQ I, (15) MS 280 C-BQ IZ

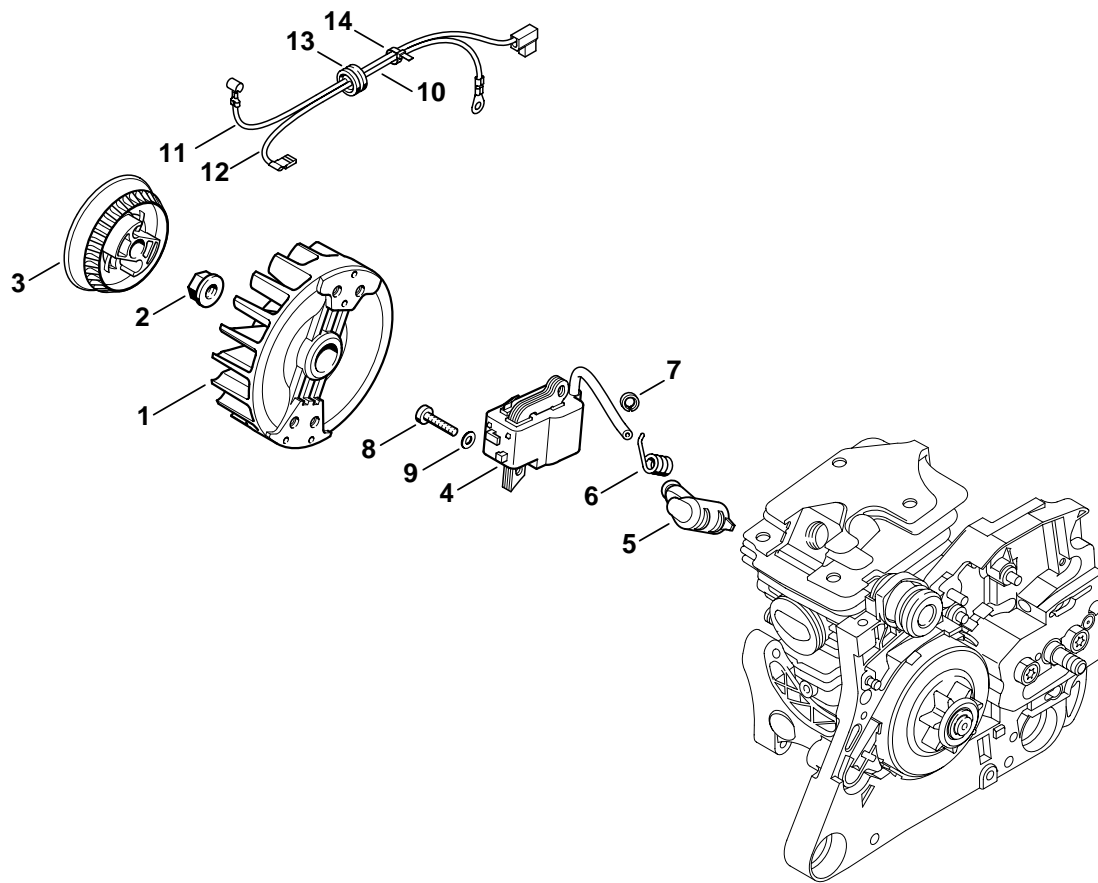

146ET024 SC

Illustration H

Zündanlage

Ignition system

Dispositif d'allumage

Bild-Nr.	Teile-Nr.	St.-Zahl	Benennung	Part Name	Désignation
			(25.2005)	(25.2005)	(25.2005)
1	1133 400 1204	1	Schwungrad (1-10)	Flywheel (1-10)	Rotor (1-10)
2	0000 955 0802	1	Bundmutter M8x1	Collar nut M8x1	Ecrou à embase M8x1
			(25.2005), (21.2006)	(25.2005), (21.2006)	(25.2005), (21.2006)
*	1133 400 1250	1	Schwungrad (1-10) □ 1, 3	Flywheel (1-10) □ 1, 3	Rotor (1-10) □ 1, 3
3	1133 195 0401	1	Seilrolle	Rope rotor	Poulie à câble
4	1133 400 1350	1	Zündmodul (1-10) □ 5 - 7	Ignition module (1-10) □ 5 - 7	Module d'allumage (1-10) □ 5 - 7
5	1128 405 1000	1	Zündleitungsstecker	Spark plug boot	Contact de câble d'allumage
6	0000 998 0604	1	Schenkelfeder	Torsion spring	Ressort coudé
7	1133 405 6600	1	Ring	Ring	Anneau
8	9075 478 3022	2	Schraube IS-D4x20	Pan head self-tapping screw IS-D4x20	Vis cylindrique IS-D4x20
9	9291 021 0100	1	Scheibe DIN125-A4,3	Washer 4.3	Rondelle 4,3
10	1133 440 3001	1	Kabelbaum (1-10) □ 11 - 14	Wiring harness (1-10) □ 11 - 14	Faisceau de câbles (1-10) □ 11 - 14
11		1	KurzschlieÙleitung (D) (1-10)	Short circuit wire (D) (1-10)	Câble de court-circuit (D) (1-10)
12		1	Masseleitung (D) (1-10)	Ground wire (D) (1-10)	Câble de masse (D) (1-10)
13		1	Regenschutztülle (D) (1-10)	Grommet (D) (1-10)	Douille de protection (D) (1-10)
14		1	Schlauchbinder (D) (1-10)	Hose tie (D) (1-10)	Collier de serrage (D) (1-10)

(1) MS 270, (2) MS 270-Z, (3) MS 270 C-B, (4) MS 270 C-B Z, (5) MS 270 C-BQ Z, (6) MS 280, (7) MS 280-Z, (8) MS 280 C-B, (9) MS 280 C-BQ, (10) MS 280 C-BQ Z, (11) MS 280-I, (12) MS 280-IZ, (13) MS 280 C-B I, (14) MS 280 C-BQ I, (15) MS 280 C-BQ IZ

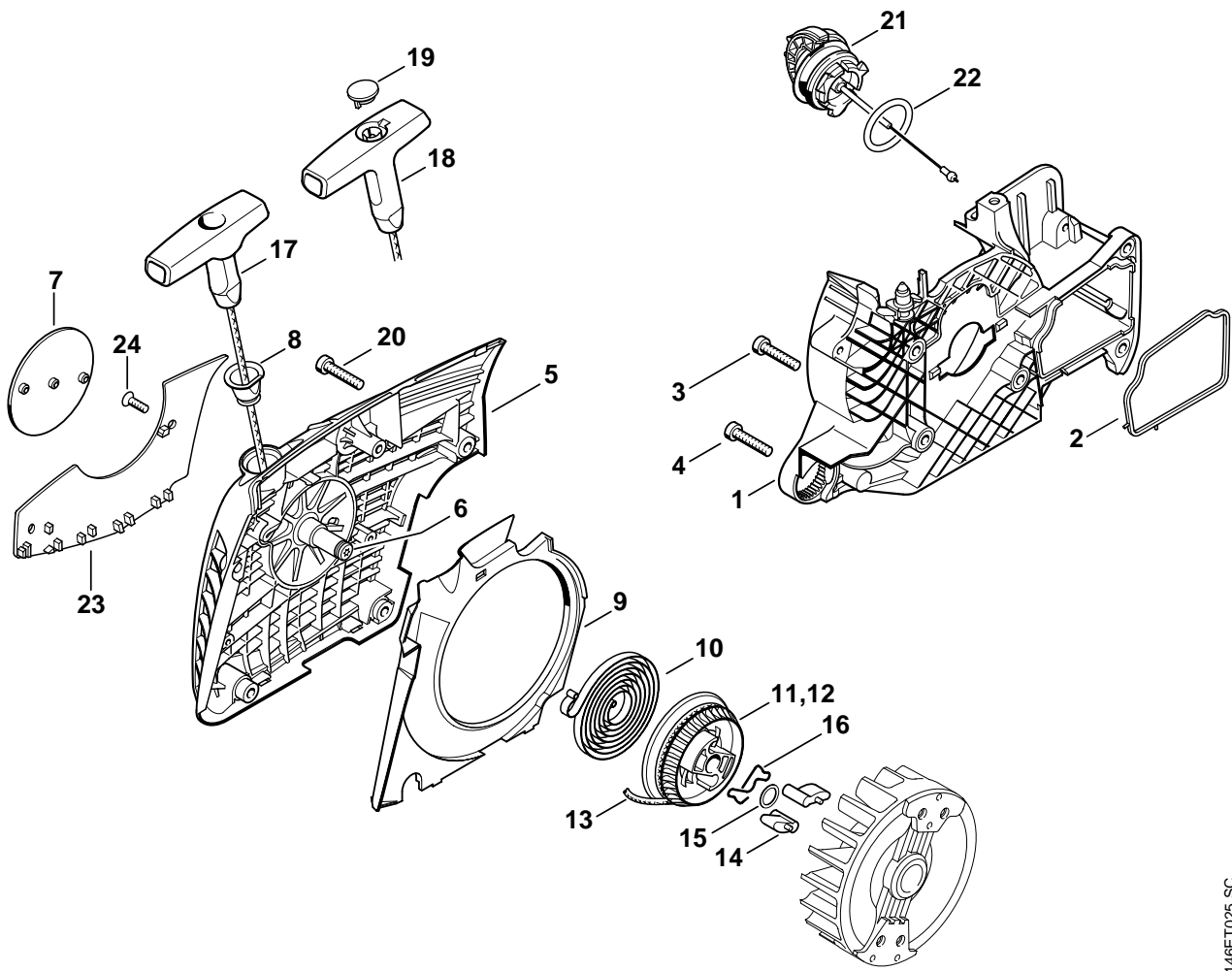

146ET025 SC

Illustration J

		Lüftergehäuse mit Anwerfvorrichtung		Fan housing with rewind starter		Carter de ventilateur avec lanceur	
Bild-Nr.	Teile-Nr.	St.-Zahl	Benennung	Part Name	Désignation		
1	1133 080 1802	1	Lüftergehäuse □ 2	Fan housing □ 2	Carter de ventilateur □ 2		
2	1133 029 0500	1	Dichtung	Gasket	Joint		
3	9075 478 4159	5	Schraube IS-D5x24	Pan head self-tapping screw IS-D5x24	Vis cylindrique IS-D5x24		
4	9075 478 4155	1	Schraube IS-D5x24	Pan head self-tapping screw IS-D5x24	Vis cylindrique IS-D5x24		
	1133 080 2807	1	Lüfterdeckel mit Anwerfvorrichtung (1,2,4,6,7,11,12) □ 5 - 11, 13 - 17	Fan cover with rewind starter (1,2,4,6,7,11,12) □ 5 - 11, 13 - 17	Couvercle de ventilateur avec lanceur (1,2,4,6,7,11,12) □ 5 - 11, 13 - 17		
			(21.2006), (57.2006)	(21.2006), (57.2006)	(21.2006), (57.2006)		
*	1133 080 2800	1	Lüfterdeckel mit Anwerfvorrichtung (1,2,4,6,7) □ 5 - 10, 12 - 17	Fan cover with rewind starter (1,2,4,6,7) □ 5 - 10, 12 - 17	Couvercle de ventilateur avec lanceur (1,2,4,6,7) □ 5 - 10, 12 - 17		
	1133 080 2808	1	Lüfterdeckel mit Anwerfvorrichtung (3,5,8-10,13-15) □ 5 - 11, 13 - 16, 18	Fan cover with rewind starter (3,5,8-10,13-15) □ 5 - 11, 13 - 16, 18	Couvercle de ventilateur avec lanceur (3,5,8-10,13-15) □ 5 - 11, 13 - 16, 18		
			(21.2006), (57.2006)	(21.2006), (57.2006)	(21.2006), (57.2006)		
*	1133 080 2802	1	Lüfterdeckel mit Anwerfvorrichtung (3,5,8-10) □ 5 - 10, 12 - 16, 18	Fan cover with rewind starter (3,5,8-10) □ 5 - 10, 12 - 16, 18	Couvercle de ventilateur avec lanceur (3,5,8-10) □ 5 - 10, 12 - 16, 18		
5	1133 080 3101	1	Lüfterdeckel □ 6, 8	Fan cover □ 6, 8	Couvercle de ventilateur □ 6, 8		
6		1	Nutschraube (D)	Screw (D)	Vis à encoche (D)		
7	1133 967 1500	1	Typenschild MS 270 (1,2)	Model plate MS 270 (1,2)	Plaque matricule MS 270 (1,2)		
7	1133 967 1502	1	Typenschild MS 270 C (3-5)	Model plate MS 270 C (3-5)	Plaque matricule MS 270 C (3-5)		
7	1133 967 1501	1	Typenschild MS 280 (6,7,11,12)	Model plate MS 280 (6,7,11,12)	Plaque matricule MS 280 (6,7,11,12)		
7	1133 967 1503	1	Typenschild MS 280 C (8-10,13-15)	Model plate MS 280 C (8-10,13-15)	Plaque matricule MS 280 C (8-10,13-15)		
8	1110 084 9102	1	Buchse	Bushing	Douille		
9	1133 084 7800	1	Segment	Segment	Segment		
10	1129 190 0601	1	Rückholfeder	Rewind spring	Ressort de rappel		
11	1133 195 0401	1	Seilrolle	Rope rotor	Poulie à câble		
			(21.2006), (57.2006)	(21.2006), (57.2006)	(21.2006), (57.2006)		
12 *	1133 195 0400	1	Seilrolle	Rope rotor	Poulie à câble		

(1) MS 270, (2) MS 270-Z, (3) MS 270 C-B, (4) MS 270 C-B Z, (5) MS 270 C-BQ Z, (6) MS 280, (7) MS 280-Z, (8) MS 280 C-B, (9) MS 280 C-BQ, (10) MS 280 C-BQ Z, (11) MS 280-I, (12) MS 280-IZ, (13) MS 280 C-B I, (14) MS 280 C-BQ I, (15) MS 280 C-BQ IZ

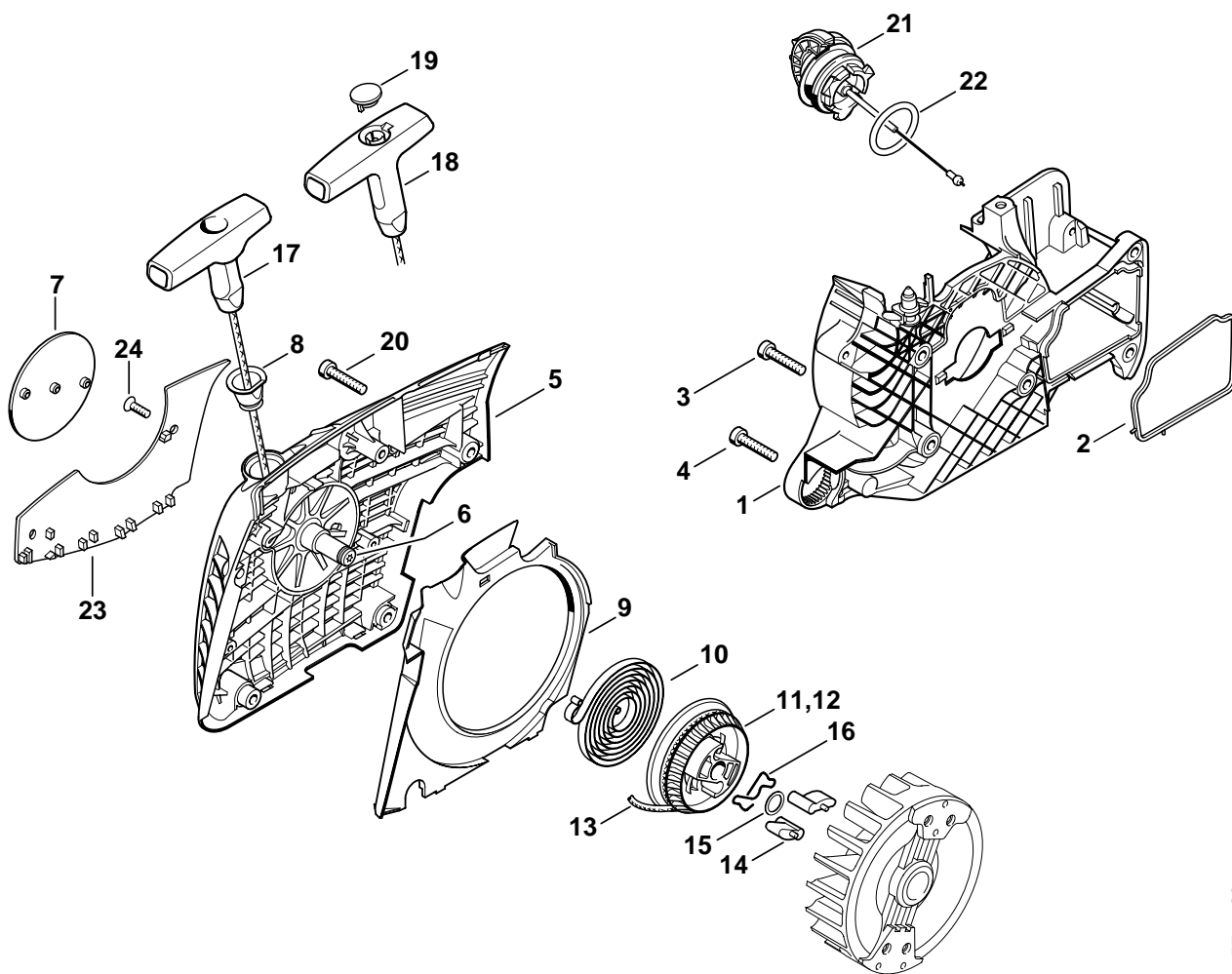

146ET025 SC

Illustration J

Lüftergehäuse mit
Anwerfvorrichtung

Fan housing with rewind
starter

Carter de ventilateur avec
lanceur

Bild-Nr.	Teile-Nr.	St.-Zahl	Benennung	Part Name	Désignation
13	1113 195 8200	1	Anwerfseil Ø 3,5x960 mm	Starter rope Ø 3.5x960 mm	Câble de lancement Ø 3,5x960 mm
14	1125 195 7200	2	Klinke	Pawl	Cliquet
15	0000 958 0923	1	Scheibe	Washer	Rondelle
16	1128 195 3500	1	Feder	Spring	Ressort
17	1121 195 3400	1	Griff (1,2,4,6,7,11,12)	Starter grip (1,2,4,6,7,11,12)	Poignée (1,2,4,6,7,11,12)
18	0000 190 3401	1	Griff ElastoStart Ø 3,5 mm (3,5,8-10,13-15) □ 13, 19	Starter grip ElastoStart Ø 3.5 mm (3,5,8-10,13-15) □ 13, 19	Poignée ElastoStart Ø 3,5 mm (3,5,8-10,13-15) □ 13, 19
19	0000 195 7001	1	Kappe (3,5,8-10,13-15)	Cap (3,5,8-10,13-15)	Capuchon (3,5,8-10,13-15)
20	9075 478 4159	4	Schraube IS-D5x24	Pan head self-tapping screw IS-D5x24	Vis cylindrique IS-D5x24
21	0000 350 0525	1	Tankverschluss □ 22	Filler cap □ 22	Bouchon du réservoir □ 22
22	9645 948 7734	1	RDR A 25x3,5-NBR70	O-ring 25x3.5	Joint torique 25x3,5
	1133 080 7500	1	Abdeckplatte (B) □ 23, 24	Cover plate (B) □ 23, 24	Plaque de recouvrement (B) □ 23, 24
23	1133 084 8200	1	Abdeckplatte (B)	Cover plate (B)	Plaque de recouvrement (B)
24	9099 021 2770	2	Schraube DIN7971-3,9x13 (B)	Self-tapping screw 3.9x13 (B)	Vis Parker 3,9x13 (B)

(1) MS 270, (2) MS 270-Z, (3) MS 270 C-B, (4) MS 270 C-B Z, (5) MS 270 C-BQ Z, (6) MS 280, (7) MS 280-Z,
(8) MS 280 C-B, (9) MS 280 C-BQ, (10) MS 280 C-BQ Z, (11) MS 280-I, (12) MS 280-IZ, (13) MS 280 C-B I,
(14) MS 280 C-BQ I, (15) MS 280 C-BQ IZ

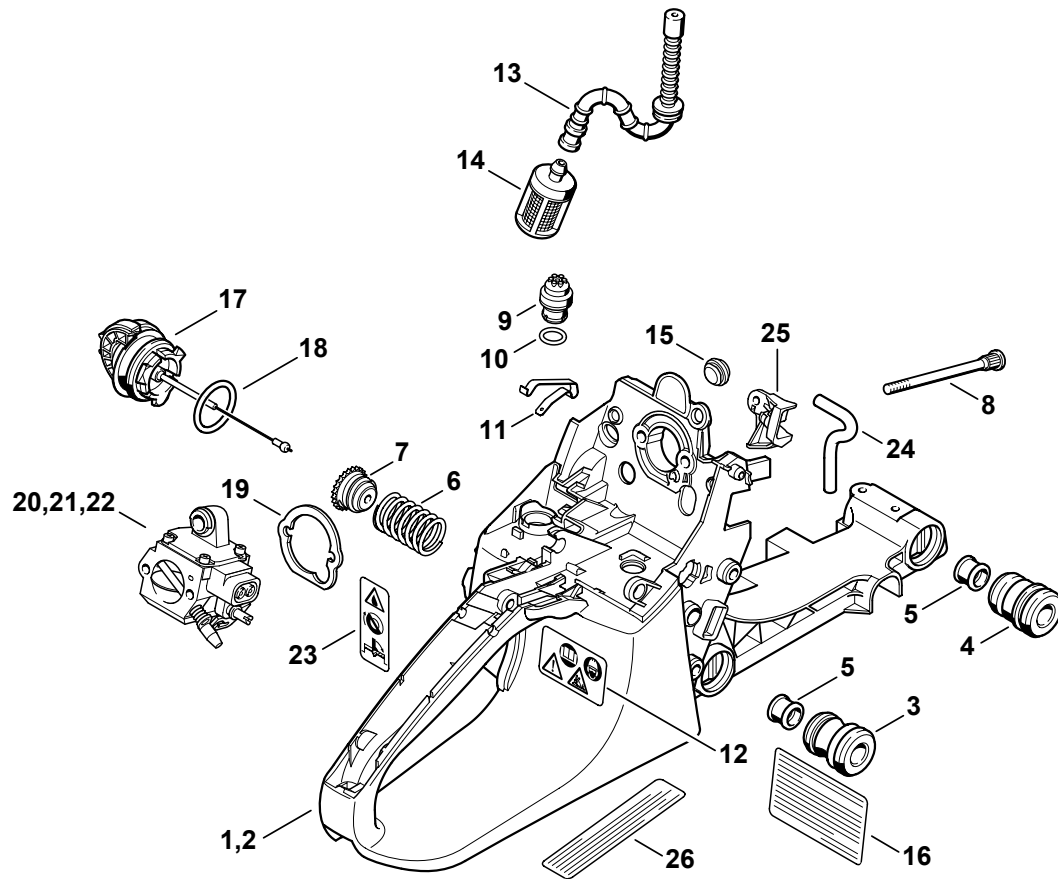

146ET026 SC

Illustration K

Tankgehäuse

Tank housing

Carter de réservoir

Bild-Nr.	Teile-Nr.	St-Zahl	Benennung	Part Name	Désignation
1	1133 350 0802	1	Tankgehäuse (1-4,6-8,11-13) □ 3 - 13	Tank housing (1-4,6-8,11-13) □ 3 - 13	Carter de réservoir (1-4,6-8,11-13) □ 3 - 13
2	1133 350 0813	1	Tankgehäuse (5,9,10,14,15) □ 3 - 11, 13, 16	Tank housing (5,9,10,14,15) □ 3 - 11, 13, 16	Carter de réservoir (5,9,10,14,15) □ 3 - 11, 13, 16
3	1132 791 2800	1	Ringpuffer	Annular buffer	Butoir annulaire
4	1123 791 2800	1	Ringpuffer	Annular buffer	Butoir annulaire
5	1123 791 7305	2	Stopfen	Plug	Bouchon
6	1133 791 3100	1	Feder	Spring	Ressort
7	1133 792 2900	1	Lagerstopfen	Bearing plug	Bouchon de palier
8	1133 122 6600	2	Bundschraube	Collar screw	Vis à embase
9	0000 350 5800	1	Tanklüftung □ 10	Tank vent □ 10	Aération de réservoir □ 10
10		1	RDR A 10x2,1 FPM 70 (D)	O-ring 10x2.1 FPM 70 (D)	Joint torique 10x2,1 FPM 70 (D)
11	1133 442 1600	1	Kontaktfeder	Contact spring	Ressort de connexion
12	0000 967 3662	1	Warnhinweis Piktogramm MS (1-4,6-8,11-13)	Warning pictogram MS (1-4,6-8,11-13)	Pictogramme d'avertissement MS (1-4,6-8,11-13)
13	1129 358 7702	1	Schlauch	Hose	Tuyau
14	0000 350 3504	1	Saugkopf	Pickup body	Crépine d'aspiration
15	1121 791 2800	1	Anschlagpuffer	Stop buffer	Butoir d'arrêt
16	1125 967 3419	1	Warnhinweis Piktogramm QS (5,9,10,14,15)	Warning pictogram QS (5,9,10,14,15)	Pictogramme d'avertissement QS (5,9,10,14,15)
17	0000 350 0525	1	Tankverschluss □ 18	Filler cap □ 18	Bouchon du réservoir □ 18
18	9645 948 7734	1	RDR A 25x3,5-NBR70	O-ring 25x3.5	Joint torique 25x3,5
19	1119 121 8600	1	Scheibe	Washer	Rondelle
20	1133 120 0604	1	Vergaser HD-33 (1-5)	Carburetor HD-33 (1-5)	Carburateur HD-33 (1-5)
21	1133 120 0612	1	Vergaser HD-39 (11-15)	Carburetor HD-39 (11-15)	Carburateur HD-39 (11-15)
22 *	1133 120 0607	1	(49.2006) Vergaser HD-32 (6-10)	(49.2006) Carburetor HD-32 (6-10)	(49.2006) Carburateur HD-32 (6-10)
23	0000 967 3605	1	Warnhinweis Piktogramm Tankdeckel USA	Warning pictogram Filler cap USA	Pictogramme d'avertissement Bouchon de réservoir USA
24	1128 122 6500	1	Schlauch	Hose	Tuyau
25	1133 124 4400	1	Drehschieber	Shutter	Tiroir rotatif
26	0000 967 3500	1	Hinweisschild USA	Instruction label USA	Plaque indicatrice USA

(1) MS 270, (2) MS 270-Z, (3) MS 270 C-B, (4) MS 270 C-B Z, (5) MS 270 C-BQ Z, (6) MS 280, (7) MS 280-Z, (8) MS 280 C-B, (9) MS 280 C-BQ, (10) MS 280 C-BQ Z, (11) MS 280-I, (12) MS 280-IZ, (13) MS 280 C-B I, (14) MS 280 C-BQ I, (15) MS 280 C-BQ IZ

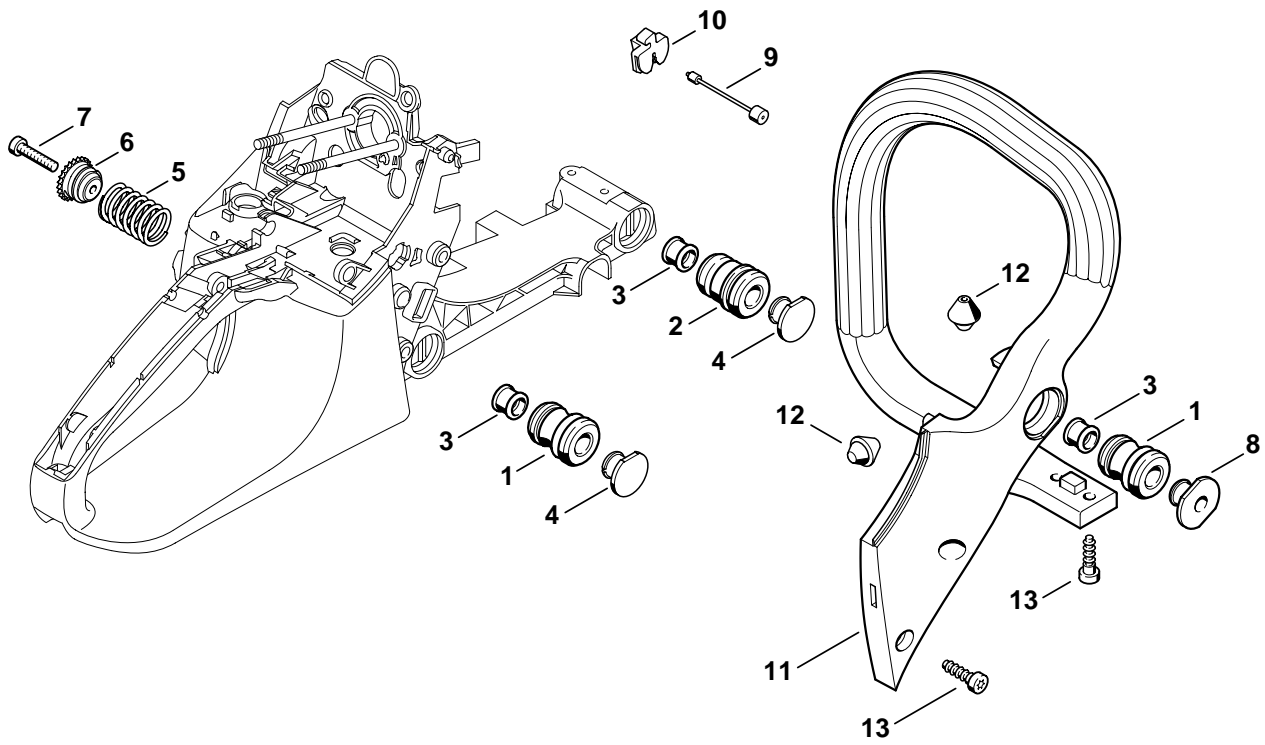

146ET009 SC

Illustration L

AV-System, Griffrohr

AV system, Handlebar

Système AV,
Poignée tubulaire

Bild-Nr.	Teile-Nr.	St.-Zahl	Benennung	Part Name	Désignation
1	1132 791 2800	2	Ringpuffer	Annular buffer	Butoir annulaire
2	1123 791 2800	1	Ringpuffer	Annular buffer	Butoir annulaire
3	1123 791 7305	3	Stopfen	Plug	Bouchon
4	1123 791 7300	2	Stopfen	Plug	Bouchon
5	1133 791 3100	1	Feder	Spring	Ressort
6	1133 792 2900	1	Lagerstopfen	Bearing plug	Bouchon de palier
7	9075 478 4155	1	Schraube IS-D5x24	Pan head self-tapping screw IS-D5x24	Vis cylindrique IS-D5x24
8	1133 791 7300	1	Stopfen	Plug	Bouchon
9	1139 790 8100	1	Sicherung	Retainer	Arrêteur
10	1133 792 1600	1	Klammer	Clip	Agrafe
11	1133 790 1700	1	Griffrohr □ 12	Handlebar □ 12	Poignée tubulaire □ 12
12	1133 791 5900	2	Anschlagpuffer	Stop buffer	Butoir d'arrêt
13	9074 478 4475	4	Schraube IS-P6x21,5	Pan head self-tapping screw IS-P6x21.5	Vis cylindrique IS-P6x21,5

(1) MS 270, (2) MS 270-Z, (3) MS 270 C-B, (4) MS 270 C-B Z, (5) MS 270 C-BQ Z, (6) MS 280, (7) MS 280-Z, (8) MS 280 C-B, (9) MS 280 C-BQ, (10) MS 280 C-BQ Z, (11) MS 280-I, (12) MS 280-IZ, (13) MS 280 C-B I, (14) MS 280 C-BQ I, (15) MS 280 C-BQ IZ

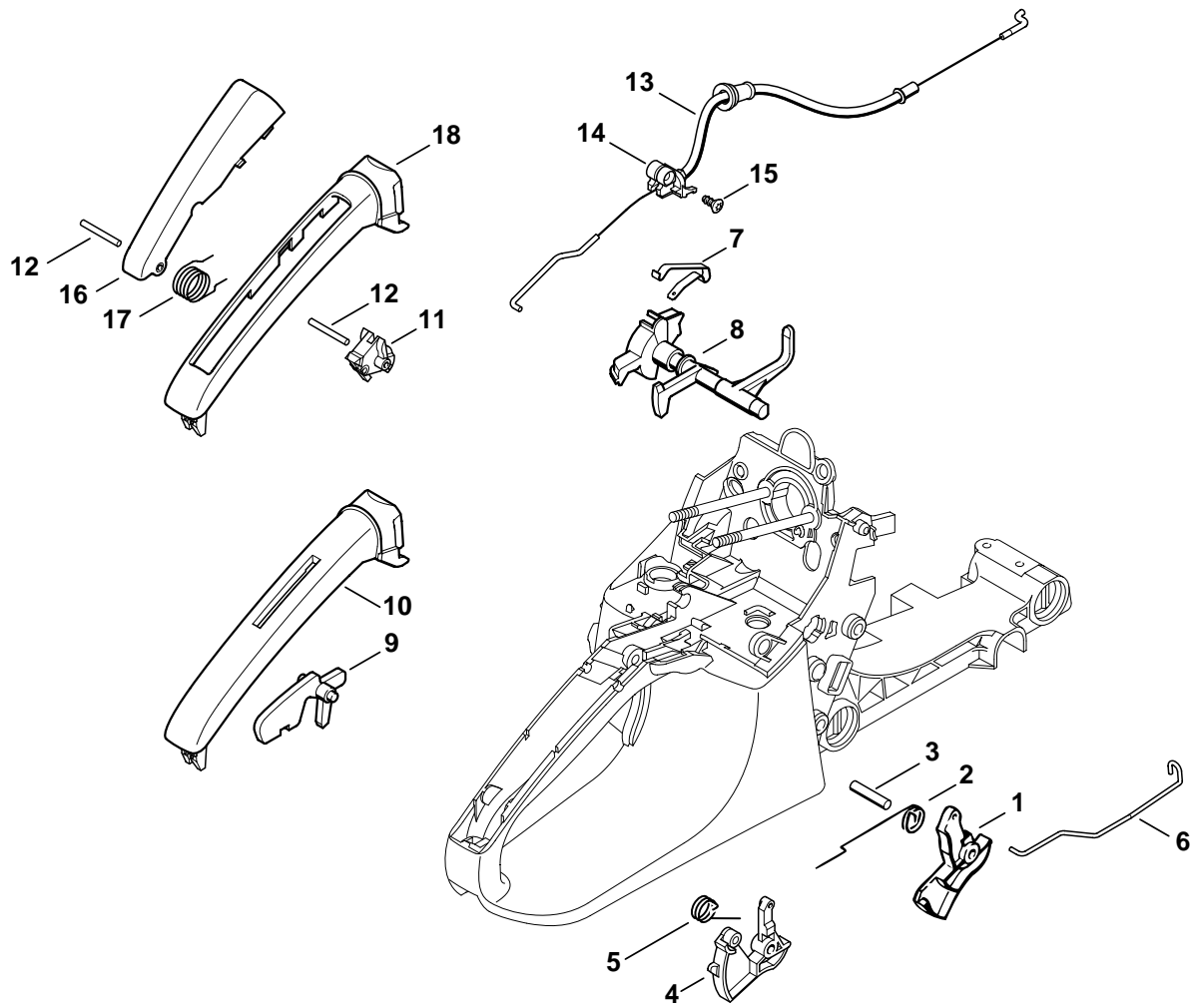

146ET010 SC

Illustration M

Gasbetätigung

Throttle control

Commande des gaz

Bild-Nr.	Teile-Nr.	St-Zahl	Benennung	Part Name	Désignation
1	1118 182 1006	1	Gashebel (1-4,6-8,11-13)	Throttle trigger (1-4,6-8,11-13)	Manette des gaz (1-4,6-8,11-13)
2	1117 182 4500	1	Schenkelfeder (1-4,6-8,11-13)	Torsion spring (1-4,6-8,11-13)	Ressort coudé (1-4,6-8,11-13)
3	9371 470 2620	1	Stift DIN7-5m6x20	Cylindrical pin 5x20	Goupille cylindrique 5x20
	1125 180 1551	1	Gashebel (5,9,10,14,15) □ 4, 5	Throttle trigger (5,9,10,14,15) □ 4, 5	Manette des gaz (5,9,10,14,15) □ 4, 5
4	1125 180 1503	1	Gashebel (5,9,10,14,15)	Throttle trigger (5,9,10,14,15)	Manette des gaz (5,9,10,14,15)
5	1125 182 4505	1	Schenkelfeder (5,9,10,14,15)	Torsion spring (5,9,10,14,15)	Ressort coudé (5,9,10,14,15)
6	1133 182 1501	1	Gasgestänge	Throttle rod	Tringlerie des gaz
7	1133 442 1600	1	Kontaktfeder	Contact spring	Ressort de connexion
8	1133 182 0901	1	Schaltwelle	Switch shaft	Arbre de commande
9	1133 182 0800	1	Sperrhebel (1-4,6-8,11-13)	Trigger interlock (1-4,6-8,11-13)	Levier d'arrêt (1-4,6-8,11-13)
10	1133 791 0600	1	Griffschale (1-4,6-8,11-13)	Handle molding (1-4,6-8,11-13)	Monture de poignée (1-4,6-8,11-13)
11	1125 180 1405	1	Schalthebel (5,9,10,14,15)	Switch lever (5,9,10,14,15)	Levier de commande (5,9,10,14,15)
12	9517 003 0650	2	Nadelrolle DIN5402-3x25,8 (5,9,10,14,15)	Cylindrical roller 3x25.8 (5,9,10,14,15)	Aiguille 3x25,8 (5,9,10,14,15)
13	1133 160 2500	1	Bremszug (5,9,10,14,15) □ 14, 15	Brake cable (5,9,10,14,15) □ 14, 15	Câble de commande de frein (5,9,10,14,15) □ 14, 15
14	1133 182 1600	1	Stütze (5,9,10,14,15)	Support (5,9,10,14,15)	Support (5,9,10,14,15)
15	9104 003 8710	1	Schraube P4x10 (5,9,10,14,15)	Self-tapping screw P4x10 (5,9,10,14,15)	Vis Parker P4x10 (5,9,10,14,15)
16	1125 180 1703	1	Sperrhebel (5,9,10,14,15) □ 17	Trigger interlock (5,9,10,14,15) □ 17	Levier d'arrêt (5,9,10,14,15) □ 17
17	1125 182 4502	1	Schenkelfeder (5,9,10,14,15)	Torsion spring (5,9,10,14,15)	Ressort coudé (5,9,10,14,15)
18	1133 791 0601	1	Griffschale (5,9,10,14,15)	Handle molding (5,9,10,14,15)	Monture de poignée (5,9,10,14,15)

(1) MS 270, (2) MS 270-Z, (3) MS 270 C-B, (4) MS 270 C-B Z, (5) MS 270 C-BQ Z, (6) MS 280, (7) MS 280-Z, (8) MS 280 C-B, (9) MS 280 C-BQ, (10) MS 280 C-BQ Z, (11) MS 280-I, (12) MS 280-IZ, (13) MS 280 C-B I, (14) MS 280 C-BQ I, (15) MS 280 C-BQ IZ

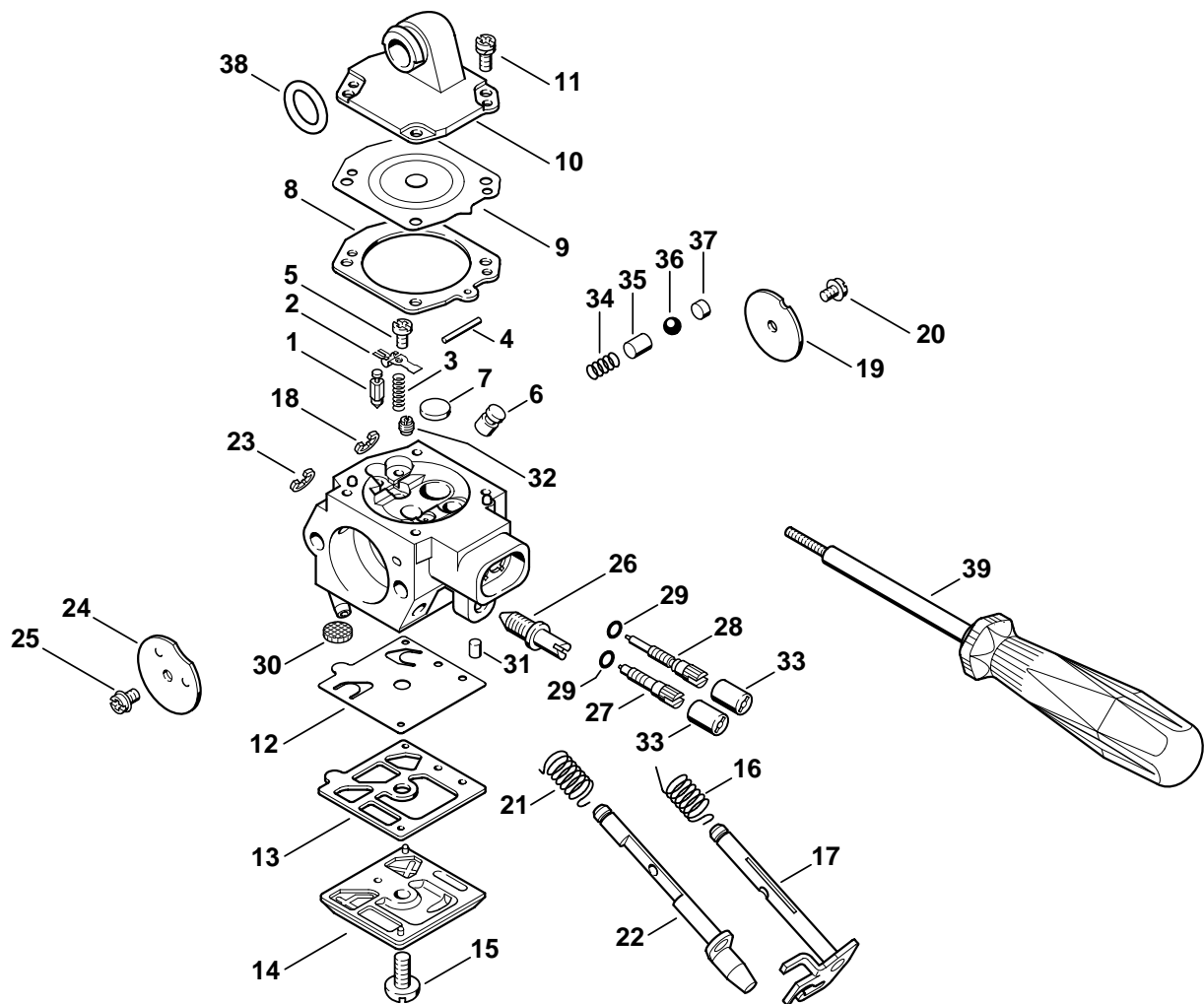

146ET011 SC

Bild-Nr.	Teile-Nr.	St-Zahl	Benennung	Part Name	Désignation
	1133 120 0604	1	Vergaser HD-33 (1-5) □ 1 - 37	Carburetor HD-33 (1-5) □ 1 - 37	Carburateur HD-33 (1-5) □ 1 - 37
1	4116 121 5100	1	Einlassnadel (1-5)	Inlet needle (1-5)	Pointeau d'admission (1-5)
2	4116 121 5000	1	Einlassregelhebel (1-5)	Inlet control lever (1-5)	Levier de réglage d'admission (1-5)
3	1128 122 3002	1	Feder (1-5)	Spring (1-5)	Ressort (1-5)
4	1113 121 9200	1	Achse (1-5)	Spindle (1-5)	Axe (1-5)
5	1114 122 7400	1	Halbrundschraube (1-5)	Round head screw (1-5)	Vis à tête ronde (1-5)
6	1133 121 5400	1	Ventildüse (1-5)	Valve jet (1-5)	Gicleur à soupape (1-5)
7	4117 122 9402	1	Verschlussstopfen (1-5)	Plug (1-5)	Bouchon (1-5)
8	1128 129 0906	1	Dichtung (1-5)	Gasket (1-5)	Joint (1-5)
9	4116 121 4700	1	Regelmembrane (1-5)	Metering diaphragm (1-5)	Membrane de réglage (1-5)
10	1133 121 0803	1	Abschlussdeckel (1-5)	End cover (1-5)	Couvercle (1-5)
11	1121 122 7101	4	Schraube (1-5)	Screw (1-5)	Vis (1-5)
12	4116 121 4800	1	Pumpenmembrane (1-5)	Pump diaphragm (1-5)	Membrane de pompe (1-5)
13	4116 129 0902	1	Dichtung (1-5)	Gasket (1-5)	Joint (1-5)
14	1133 121 0802	1	Abschlussdeckel (1-5)	End cover (1-5)	Couvercle (1-5)
15	1114 122 7100	1	Schraube (1-5)	Screw (1-5)	Vis (1-5)
16	1127 122 3205	1	Schenkelfeder (1-5)	Torsion spring (1-5)	Ressort coudé (1-5)
17	1133 120 7101	1	Drosselwelle mit Hebel (1-5)	Throttle shaft with lever (1-5)	Axe de papillon avec levier (1-5)
18	1117 122 9000	1	Sicherungsscheibe (1-5)	E-clip (1-5)	Circlip (1-5)
19	1133 121 3300	1	Drosselklappe (1-5)	Throttle shutter (1-5)	Papillon (1-5)
20	1115 122 7400	1	Halbrundschraube (1-5)	Round head screw (1-5)	Vis à tête ronde (1-5)
21	1133 122 3200	1	Schenkelfeder (1-5)	Torsion spring (1-5)	Ressort coudé (1-5)
22	1133 120 7201	1	Startwelle mit Hebel (1-5)	Choke shaft with lever (1-5)	Axe de volet de démarrage avec levier (1-5)
23	1123 122 9000	1	Sicherungsscheibe (1-5)	E-clip (1-5)	Circlip (1-5)
24	1122 121 2900	1	Startklappe (1-5)	Choke shutter (1-5)	Volet de démarrage (1-5)
25	1110 122 7400	1	Halbrundschraube (1-5)	Round head screw (1-5)	Vis à tête ronde (1-5)
26	1133 122 6200	1	Leerlaufanschlagschraube (1-5)	Idle speed adjustment screw (1-5)	Vis de réglage de régime de ralenti (1-5)
27	1128 122 6703	1	Hauptstellschraube (1-5) □ 29	High speed adjustment screw (1-5) □ 29	Vis H de richesse à haut régime (1-5) □ 29
28	1133 122 6800	1	Leerlaufstellschraube (1-5) □ 29	Low speed adjustment screw (1-5) □ 29	Vis L de richesse au ralenti (1-5) □ 29
29	4203 122 3600	1	Dichtring (1-5)	Sealing ring (1-5)	Anneau de joint (1-5)

(1) MS 270, (2) MS 270-Z, (3) MS 270 C-B, (4) MS 270 C-B Z, (5) MS 270 C-BQ Z, (6) MS 280, (7) MS 280-Z, (8) MS 280 C-B, (9) MS 280 C-BQ, (10) MS 280 C-BQ Z, (11) MS 280-I, (12) MS 280-IZ, (13) MS 280 C-B I, (14) MS 280 C-BQ I, (15) MS 280 C-BQ IZ

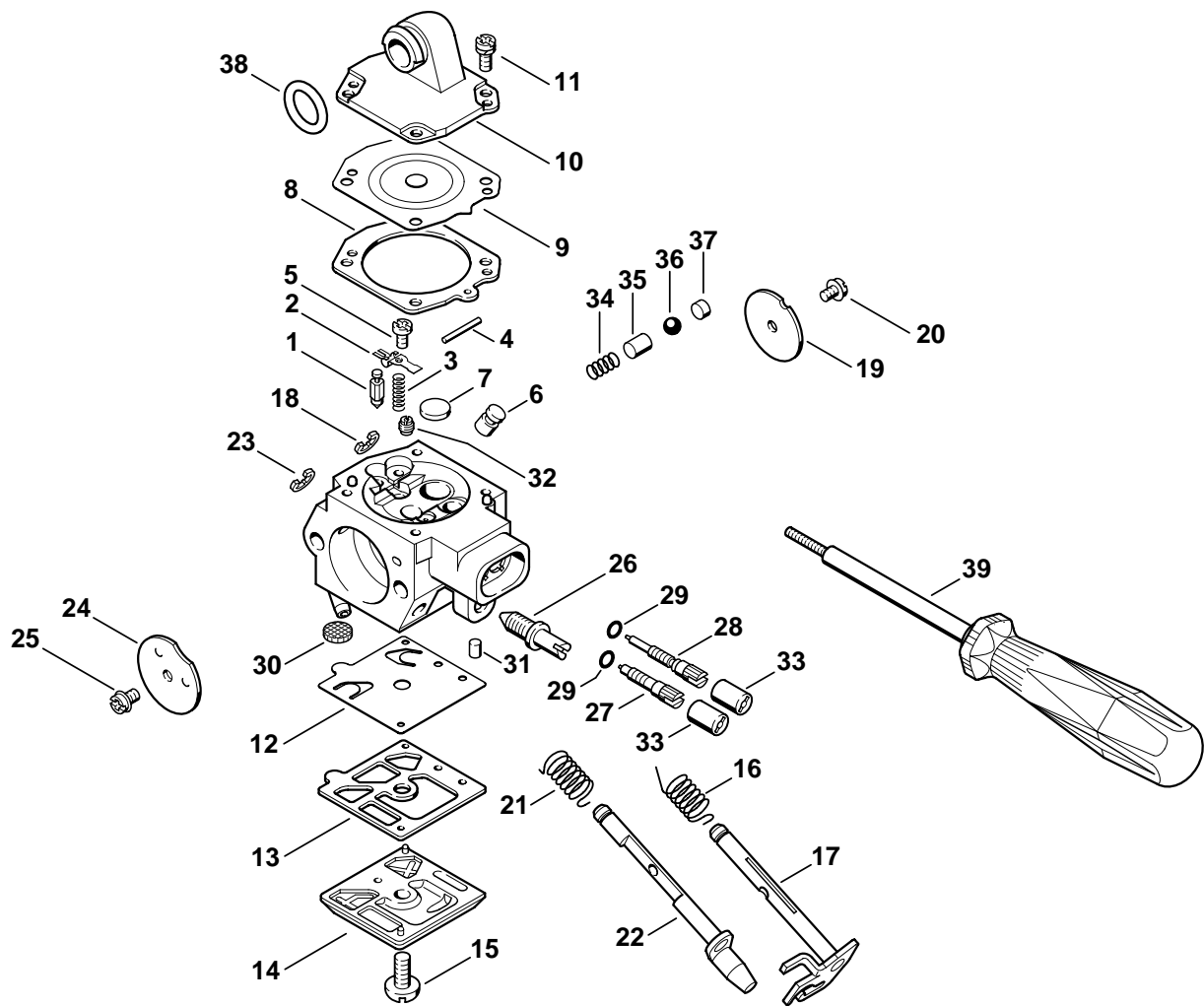

146ET011 SC

Illustration N

Vergaser HD-33

Carburetor HD-33

Carburateur HD-33

Bild-Nr.	Teile-Nr.	St.-Zahl	Benennung	Part Name	Désignation
30	1114 121 7800	1	Sieb (1-5)	Strainer (1-5)	Tamis (1-5)
31	1122 121 7700	1	Klemmstück (1-5)	Clamp (1-5)	Pièce de serrage (1-5)
32	1127 121 5602	1	Festdüse 0.58 (1-5)	Fixed jet 0.58 (1-5)	Gicleur fixe 0.58 (1-5)
33	4203 121 2700	1	Kappe (1-5)	Cap (1-5)	Capuchon (1-5)
	1133 120 9700	1	Satz Pumpenkolben (1-5) □ 34 - 37	Pump piston kit (1-5) □ 34 - 37	Jeu de Piston de pompe (1-5) □ 34 - 37
34		1	Feder (D) (1-5)	Spring (D) (1-5)	Ressort (D) (1-5)
35		1	Pumpenkolben (D) (1-5)	Pump piston (D) (1-5)	Piston de pompe (D) (1-5)
36		1	Kugel (D) (1-5)	Ball (D) (1-5)	Bille (D) (1-5)
37		1	Verschlussstopfen (D) (1-5)	Plug (D) (1-5)	Bouchon (D) (1-5)
38	9645 945 7505	1	RDR A 10x2,5-NBR70 (1-5)	O-ring 10x2.5 (1-5)	Joint torique 10x2,5 (1-5)
39	5910 890 4500	1	Abzieher (B) (1-5)	Puller (B) (1-5)	Extracteur (B) (1-5)
	1128 007 1066	1	Satz Vergaserteile (1-5) □ 1 - 3, 8, 9, 12, 13, 30	Set of carburetor parts (1-5) □ 1 - 3, 8, 9, 12, 13, 30	Jeu de pièces de carburateur (1-5) □ 1 - 3, 8, 9, 12, 13, 30

(1) MS 270, (2) MS 270-Z, (3) MS 270 C-B, (4) MS 270 C-B Z, (5) MS 270 C-BQ Z, (6) MS 280, (7) MS 280-Z, (8) MS 280 C-B, (9) MS 280 C-BQ, (10) MS 280 C-BQ Z, (11) MS 280-I, (12) MS 280-IZ, (13) MS 280 C-B I, (14) MS 280 C-BQ I, (15) MS 280 C-BQ IZ

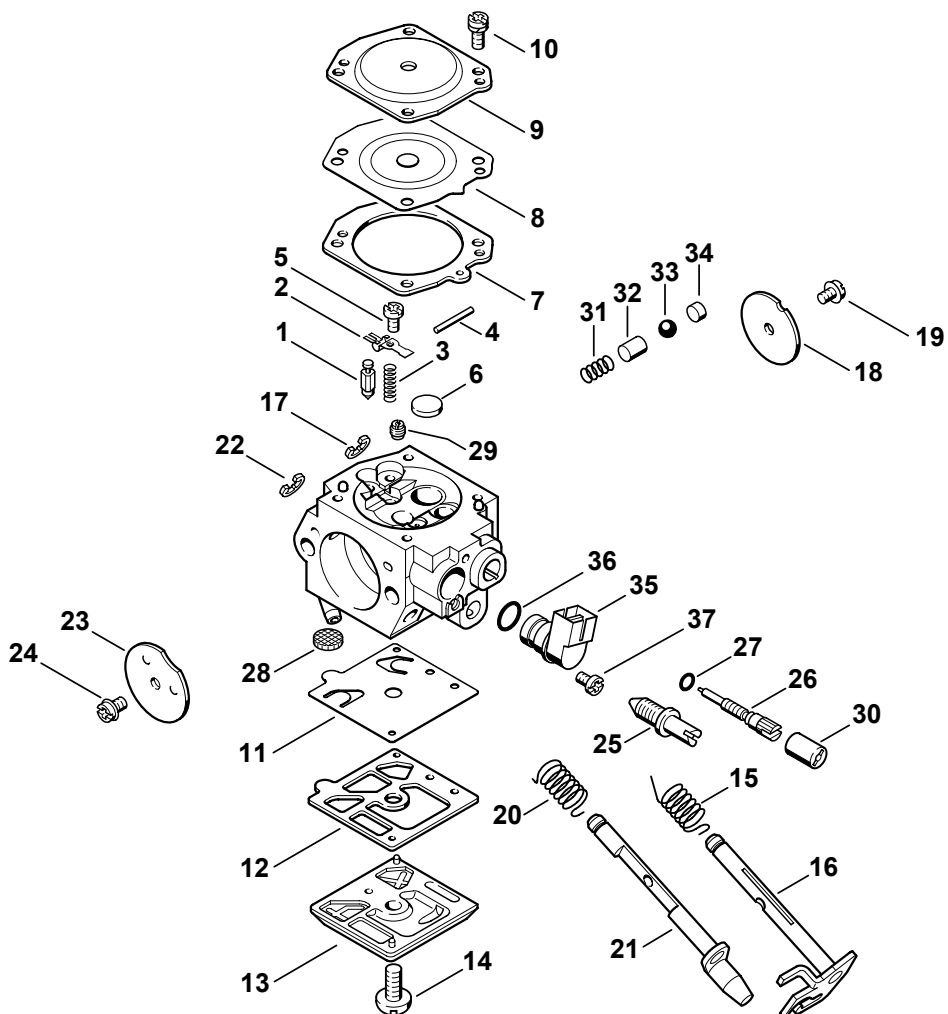

146ET022 SC

Bild-Nr.	Teile-Nr.	St-Zahl	Benennung	Part Name	Désignation
	1133 120 0612	1	Vergaser HD-39 (11-15) □ 1 - 37	Carburetor HD-39 (11-15) □ 1 - 37	Carburateur HD-39 (11-15) □ 1 - 37
1	4116 121 5100	1	Einlassnadel (11-15)	Inlet needle (11-15)	Pointeau d'admission (11-15)
2	4116 121 5000	1	Einlassregelhebel (11-15)	Inlet control lever (11-15)	Levier de réglage d'admission (11-15)
3	1128 122 3002	1	Feder (11-15)	Spring (11-15)	Ressort (11-15)
4	1113 121 9200	1	Achse (11-15)	Spindle (11-15)	Axe (11-15)
5	1114 122 7400	1	Halbrundschraube (11-15)	Round head screw (11-15)	Vis à tête ronde (11-15)
6	4117 122 9402	1	Verschlussstopfen (11-15)	Plug (11-15)	Bouchon (11-15)
7	1128 129 0906	1	Dichtung (11-15)	Gasket (11-15)	Joint (11-15)
8	4116 121 4700	1	Regelmembrane (11-15)	Metering diaphragm (11-15)	Membrane de réglage (11-15)
9	4116 121 0800	1	Abschlussdeckel (11-15)	End cover (11-15)	Couvercle (11-15)
10	1106 122 7400	4	Halbrundschraube (11-15)	Round head screw (11-15)	Vis à tête ronde (11-15)
11	4116 121 4800	1	Pumpenmembrane (11-15)	Pump diaphragm (11-15)	Membrane de pompe (11-15)
12	4116 129 0902	1	Dichtung (11-15)	Gasket (11-15)	Joint (11-15)
13	1133 121 0802	1	Abschlussdeckel (11-15)	End cover (11-15)	Couvercle (11-15)
14	1114 122 7100	1	Schraube (11-15)	Screw (11-15)	Vis (11-15)
15	1127 122 3205	1	Schenkelfeder (11-15)	Torsion spring (11-15)	Ressort coudé (11-15)
16	1133 120 7101	1	Drosselwelle mit Hebel (11-15)	Throttle shaft with lever (11-15)	Axe de papillon avec levier (11-15)
17	1117 122 9000	1	Sicherungsscheibe (11-15)	E-clip (11-15)	Circlip (11-15)
18	1133 121 3301	1	Drosselklappe (11-15)	Throttle shutter (11-15)	Papillon (11-15)
19	1115 122 7400	1	Halbrundschraube (11-15)	Round head screw (11-15)	Vis à tête ronde (11-15)
20	1133 122 3200	1	Schenkelfeder (11-15)	Torsion spring (11-15)	Ressort coudé (11-15)
21	1133 120 7201	1	Startwelle mit Hebel (11-15)	Choke shaft with lever (11-15)	Axe de volet de démarrage avec levier (11-15)
22	1123 122 9000	1	Sicherungsscheibe (11-15)	E-clip (11-15)	Circlip (11-15)
23	1122 121 2900	1	Startklappe (11-15)	Choke shutter (11-15)	Volet de démarrage (11-15)
24	1121 122 7102	1	Halbrundschraube (11-15)	Round head screw (11-15)	Vis à tête ronde (11-15)
25	1133 122 6200	1	Leerlaufanschlagschraube (11-15)	Idle speed adjustment screw (11-15)	Vis de réglage de régime de ralenti (11-15)
26	1133 122 6801	1	Leerlaufstellschraube (11-15) □ 27	Low speed adjustment screw (11-15) □ 27	Vis L de richesse au ralenti (11-15) □ 27
27	4203 122 3600	1	Dichtring (11-15)	Sealing ring (11-15)	Anneau de joint (11-15)

(1) MS 270, (2) MS 270-Z, (3) MS 270 C-B, (4) MS 270 C-B Z, (5) MS 270 C-BQ Z, (6) MS 280, (7) MS 280-Z, (8) MS 280 C-B, (9) MS 280 C-BQ, (10) MS 280 C-BQ Z, (11) MS 280-I, (12) MS 280-IZ, (13) MS 280 C-B I, (14) MS 280 C-BQ I, (15) MS 280 C-BQ IZ

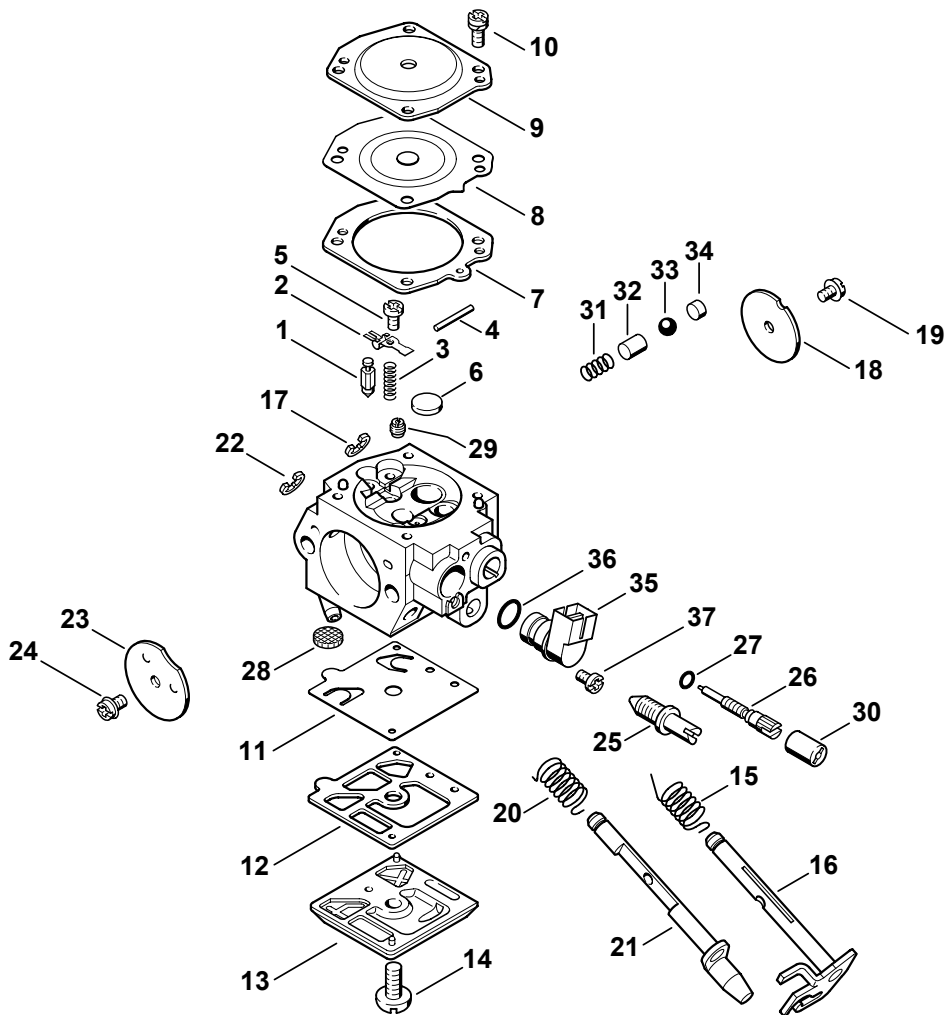

146ET022 SC

Illustration O

Vergaser HD-39

Carburetor HD-39

Carburateur HD-39

Bild-Nr.	Teile-Nr.	St.-Zahl	Benennung	Part Name	Désignation
28	1114 121 7800	1	Sieb (11-15)	Strainer (11-15)	Tamis (11-15)
29	1133 121 5600	1	Festdüse 0.37 (11-15)	Fixed jet 0.37 (11-15)	Gicleur fixe 0.37 (11-15)
30	4203 121 2700	1	Kappe (11-15)	Cap (11-15)	Capuchon (11-15)
	1133 120 9700	1	Satz Pumpenkolben (11-15) □ 31 - 34	Pump piston kit (11-15) □ 31 - 34	Jeu de Piston de pompe (11-15) □ 31 - 34
31		1	Feder (D) (11-15)	Spring (D) (11-15)	Ressort (D) (11-15)
32		1	Pumpenkolben (D) (11-15)	Pump piston (D) (11-15)	Piston de pompe (D) (11-15)
33		1	Kugel (D) (11-15)	Ball (D) (11-15)	Bille (D) (11-15)
34		1	Verschlussstopfen (D) (11-15)	Plug (D) (11-15)	Bouchon (D) (11-15)
35	0000 120 5100	1	Magnetventil (11-15) □ 36	Solenoid valve (11-15) □ 36	Electrovanne (11-15) □ 36
36	9645 945 3001	1	RDR A 7x0,8-NBR70 (11-15)	O-ring 7x0.8 (11-15)	Joint torique 7x0,8 (11-15)
37	1114 122 7400	1	Halbrundschraube (11-15)	Round head screw (11-15)	Vis à tête ronde (11-15)
	1128 007 1066	1	Satz Vergaserteile (11-15) □ 1 - 3, 7, 8, 11, 12, 28	Set of carburetor parts (11-15) □ 1 - 3, 7, 8, 11, 12, 28	Jeu de pièces de carburateur (11-15) □ 1 - 3, 7, 8, 11, 12, 28

(1) MS 270, (2) MS 270-Z, (3) MS 270 C-B, (4) MS 270 C-B Z, (5) MS 270 C-BQ Z, (6) MS 280, (7) MS 280-Z, (8) MS 280 C-B, (9) MS 280 C-BQ, (10) MS 280 C-BQ Z, (11) MS 280-I, (12) MS 280-IZ, (13) MS 280 C-B I, (14) MS 280 C-BQ I, (15) MS 280 C-BQ IZ

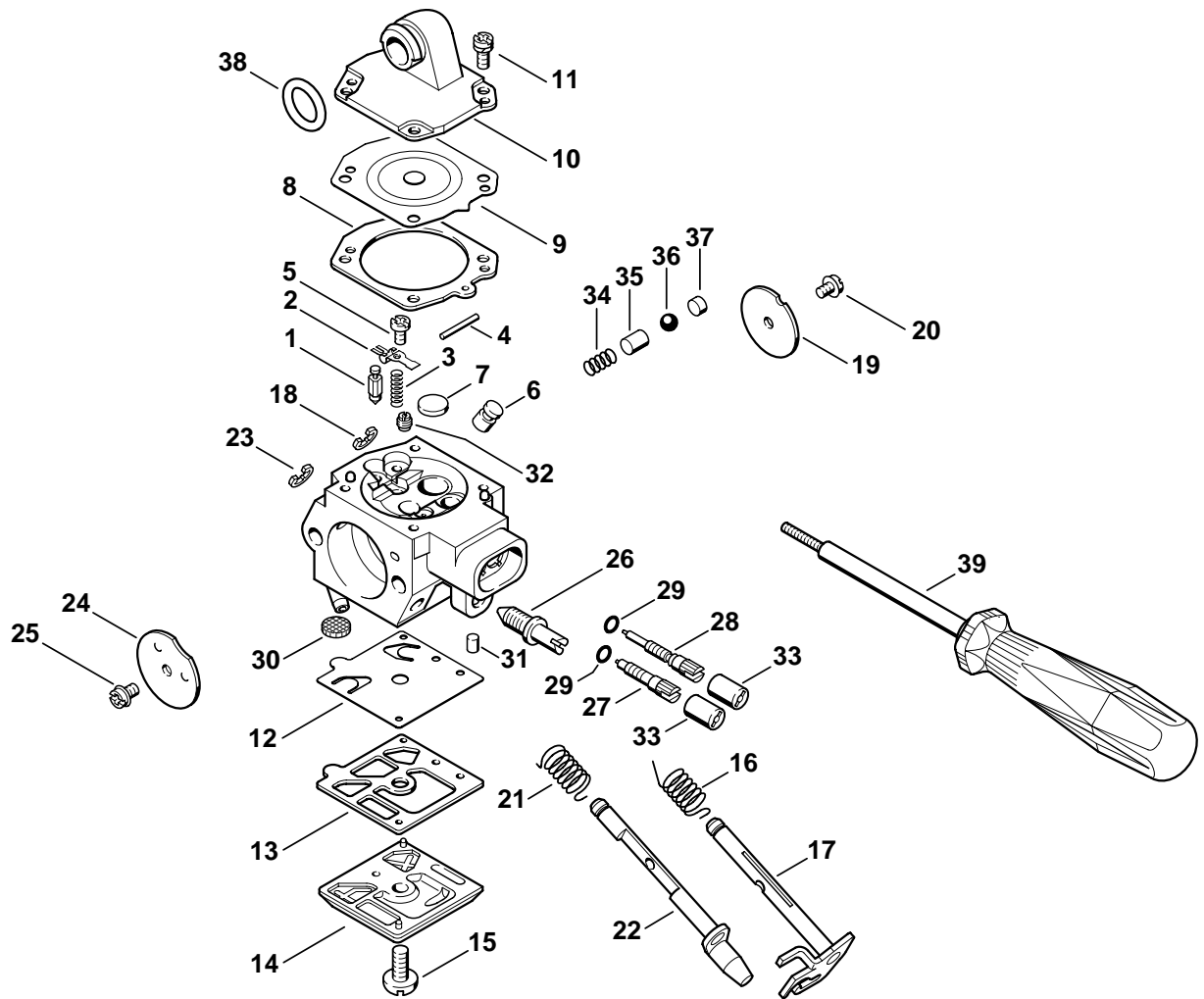

146ET011 SC

Bild-Nr.	Teile-Nr.	St-Zahl	Benennung	Part Name	Désignation
			(49.2006)	(49.2006)	(49.2006)
	* 1133 120 0607	1	Vergaser HD-32 (6-10) □ 1 - 37	Carburetor HD-32 (6-10) □ 1 - 37	Carburateur HD-32 (6-10) □ 1 - 37
	1 * 4116 121 5100	1	Einlassnadel (6-10)	Inlet needle (6-10)	Pointeau d'admission (6-10)
	2 * 4116 121 5000	1	Einlassregelhebel (6-10)	Inlet control lever (6-10)	Levier de réglage d'admission (6-10)
	3 * 1128 122 3002	1	Feder (6-10)	Spring (6-10)	Ressort (6-10)
	4 * 1113 121 9200	1	Achse (6-10)	Spindle (6-10)	Axe (6-10)
	5 * 1114 122 7400	1	Halbrundschraube (6-10)	Round head screw (6-10)	Vis à tête ronde (6-10)
	6 * 1133 121 5400	1	Ventildüse (6-10)	Valve jet (6-10)	Gicleur à soupape (6-10)
	7 * 4117 122 9402	1	Verschlussstopfen (6-10)	Plug (6-10)	Bouchon (6-10)
	8 * 1128 129 0906	1	Dichtung (6-10)	Gasket (6-10)	Joint (6-10)
	9 * 4116 121 4700	1	Regelmembrane (6-10)	Metering diaphragm (6-10)	Membrane de réglage (6-10)
	10 * 1133 121 0803	1	Abschlussdeckel (6-10)	End cover (6-10)	Couvercle (6-10)
	11 * 1121 122 7101	4	Schraube (6-10)	Screw (6-10)	Vis (6-10)
	12 * 4116 121 4800	1	Pumpenmembrane (6-10)	Pump diaphragm (6-10)	Membrane de pompe (6-10)
	13 * 4116 129 0902	1	Dichtung (6-10)	Gasket (6-10)	Joint (6-10)
	14 * 1133 121 0802	1	Abschlussdeckel (6-10)	End cover (6-10)	Couvercle (6-10)
	15 * 1114 122 7100	1	Schraube (6-10)	Screw (6-10)	Vis (6-10)
	16 * 1127 122 3205	1	Schenkelfeder (6-10)	Torsion spring (6-10)	Ressort coudé (6-10)
	17 * 1133 120 7101	1	Drosselwelle mit Hebel (6-10)	Throttle shaft with lever (6-10)	Axe de papillon avec levier (6-10)
	18 * 1117 122 9000	1	Sicherungsscheibe (6-10)	E-clip (6-10)	Circlip (6-10)
	19 * 1133 121 3301	1	Drosselklappe (6-10)	Throttle shutter (6-10)	Papillon (6-10)
	20 * 1115 122 7400	1	Halbrundschraube (6-10)	Round head screw (6-10)	Vis à tête ronde (6-10)
	21 * 1133 122 3200	1	Schenkelfeder (6-10)	Torsion spring (6-10)	Ressort coudé (6-10)
	22 * 1133 120 7201	1	Startwelle mit Hebel (6-10)	Choke shaft with lever (6-10)	Axe de volet de démarrage avec levier (6-10)
	23 * 1123 122 9000	1	Sicherungsscheibe (6-10)	E-clip (6-10)	Circlip (6-10)
	24 * 1122 121 2900	1	Startklappe (6-10)	Choke shutter (6-10)	Volet de démarrage (6-10)
	25 * 1110 122 7400	1	Halbrundschraube (6-10)	Round head screw (6-10)	Vis à tête ronde (6-10)
	26 * 1133 122 6200	1	Leerlaufanschlagschraube (6-10)	Idle speed adjustment screw (6-10)	Vis de réglage de régime de ralenti (6-10)
	27 * 1128 122 6703	1	Hauptstellschraube (6-10) □ 29	High speed adjustment screw (6-10) □ 29	Vis H de richesse à haut régime (6-10) □ 29
	28 * 1133 122 6800	1	Leerlaufstellschraube (6-10) □ 29	Low speed adjustment screw (6-10) □ 29	Vis L de richesse au ralenti (6-10) □ 29
	29 * 4203 122 3600	1	Dichtring (6-10)	Sealing ring (6-10)	Anneau de joint (6-10)

(1) MS 270, (2) MS 270-Z, (3) MS 270 C-B, (4) MS 270 C-B Z, (5) MS 270 C-BQ Z, (6) MS 280, (7) MS 280-Z, (8) MS 280 C-B, (9) MS 280 C-BQ, (10) MS 280 C-BQ Z, (11) MS 280-I, (12) MS 280-IZ, (13) MS 280 C-B I, (14) MS 280 C-BQ I, (15) MS 280 C-BQ IZ

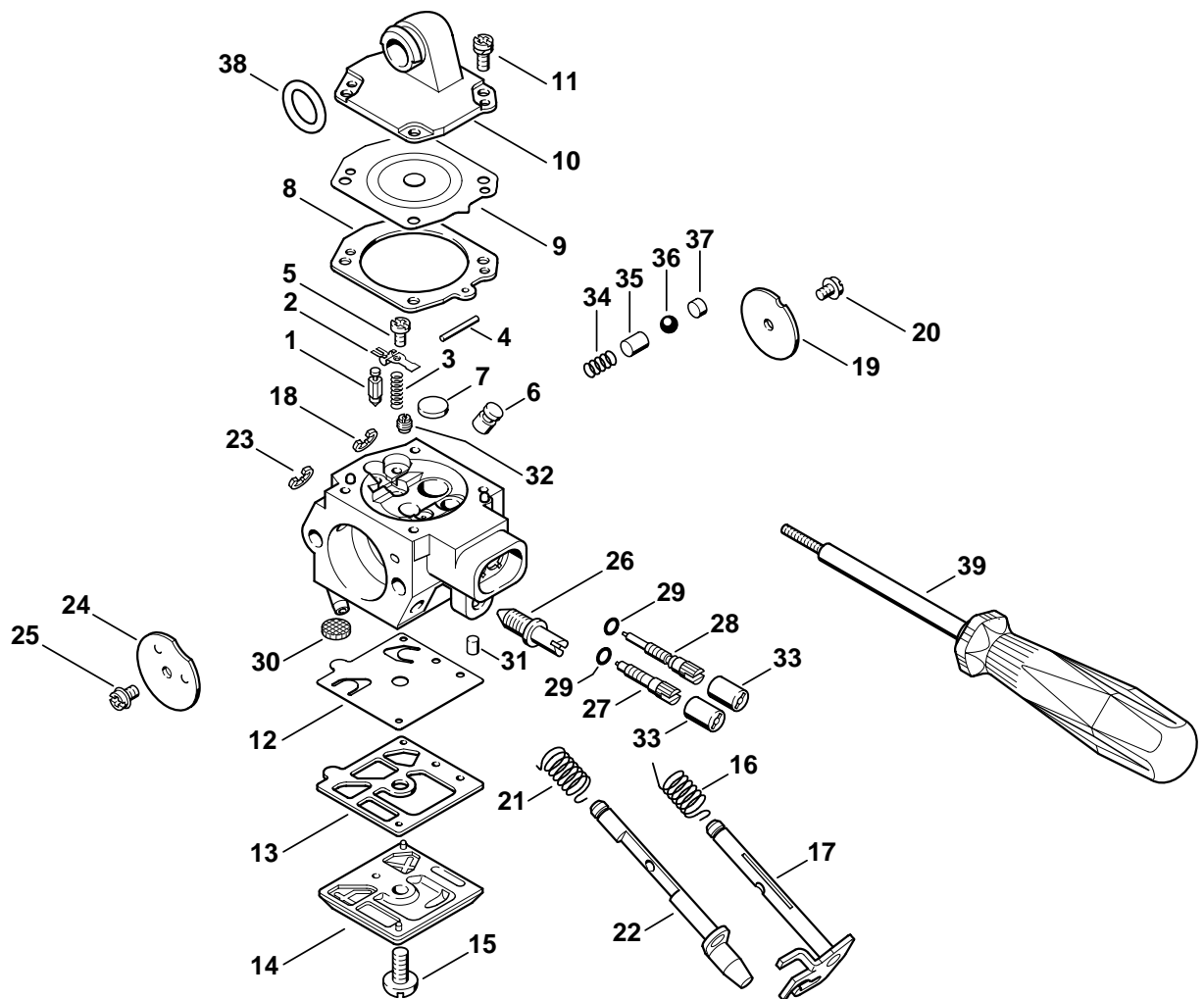

146ET011 SC

Illustration P

Vergaser HD-32

Carburetor HD-32

Carburateur HD-32

Bild-Nr.	Teile-Nr.	St.-Zahl	Benennung	Part Name	Désignation
30 *	1114 121 7800	1	Sieb (6-10)	Strainer (6-10)	Tamis (6-10)
31 *	1122 121 7700	1	Klemmstück (6-10)	Clamp (6-10)	Pièce de serrage (6-10)
32 *	1120 121 5600	1	Festdüse 0.56 (6-10)	Fixed jet 0.56 (6-10)	Gicleur fixe 0.56 (6-10)
33 *	4203 121 2700	1	Kappe (6-10)	Cap (6-10)	Capuchon (6-10)
	* 1133 120 9700	1	Satz Pumpenkolben (6-10) □ 34 - 37	Pump piston kit (6-10) □ 34 - 37	Jeu de Piston de pompe (6-10) □ 34 - 37
34 *		1	Feder (D) (6-10)	Spring (D) (6-10)	Ressort (D) (6-10)
35 *		1	Pumpenkolben (D) (6-10)	Pump piston (D) (6-10)	Piston de pompe (D) (6-10)
36 *		1	Kugel (D) (6-10)	Ball (D) (6-10)	Bille (D) (6-10)
37 *		1	Verschlussstopfen (D) (6-10)	Plug (D) (6-10)	Bouchon (D) (6-10)
38 *	9645 945 7505	1	RDR A 10x2,5-NBR70 (6-10)	O-ring 10x2.5 (6-10)	Joint torique 10x2,5 (6-10)
39 *	5910 890 4500	1	Abzieher (B) (6-10)	Puller (B) (6-10)	Extracteur (B) (6-10)
	* 1128 007 1066	1	Satz Vergaserteile (6-10) □ 1 - 3, 8, 9, 12, 13, 30	Set of carburetor parts (6-10) □ 1 - 3, 8, 9, 12, 13, 30	Jeu de pièces de carburateur (6-10) □ 1 - 3, 8, 9, 12, 13, 30

(1) MS 270, (2) MS 270-Z, (3) MS 270 C-B, (4) MS 270 C-B Z, (5) MS 270 C-BQ Z, (6) MS 280, (7) MS 280-Z, (8) MS 280 C-B, (9) MS 280 C-BQ, (10) MS 280 C-BQ Z, (11) MS 280-I, (12) MS 280-IZ, (13) MS 280 C-B I, (14) MS 280 C-BQ I, (15) MS 280 C-BQ IZ

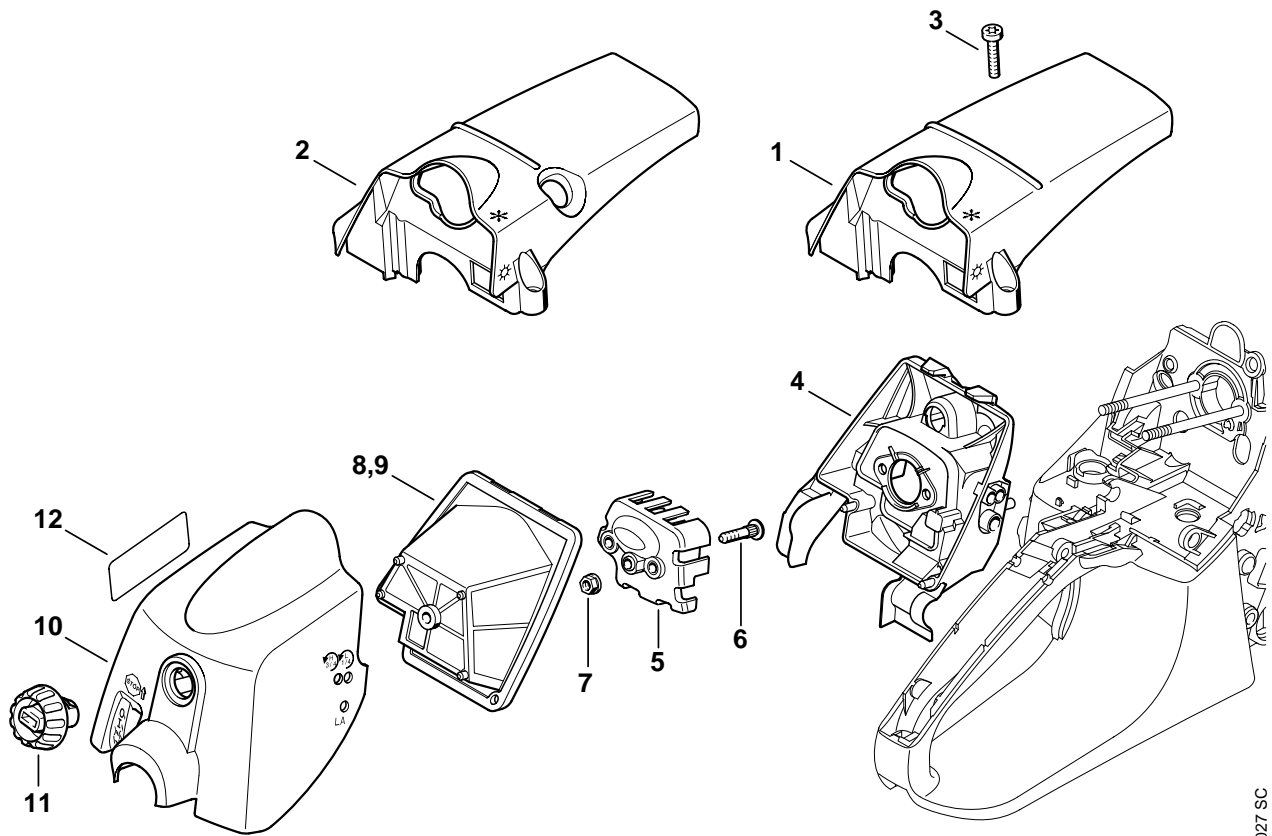

146ET027 SC

Illustration Q

Haube, Luftfilter

Shroud, Air filter

Capot, Filtre à air

Bild-Nr.	Teile-Nr.	St.-Zahl	Benennung	Part Name	Désignation
1	1133 084 0900	1	Haube (1,2,4,6,11,12)	Shroud (1,2,4,6,11,12)	Capot (1,2,4,6,11,12)
2	1133 084 0901	1	Haube (3,5,7-10,13-15)	Shroud (3,5,7-10,13-15)	Capot (3,5,7-10,13-15)
3	9075 478 4155	2	Schraube IS-D5x24	Pan head self-tapping screw IS-D5x24	Vis cylindrique IS-D5x24
4	1133 124 3400	1	Filterboden (1-10)	Filter base (1-10)	Socle de filtre (1-10)
5	1133 120 4100	1	Pralltopf □ 6	Baffle □ 6	Chicane □ 6
6	1128 122 6601	1	Bundschraube	Collar screw	Vis à embase
7	9216 261 0700	2	Mutter DIN6927-M5-8	Hexagon nut M5	Ecrou à six pans M5
8	1133 120 1603	1	Luftfilter	Air filter	Filtre à air
9	1133 120 1604	1	Luftfilter USA, CDN, AUS, NZ	Air filter USA, CDN, AUS, NZ	Filtre à air USA, CDN, AUS, NZ
10	1133 140 1900	1	Vergaserkastendeckel (1-10) □ 11	Carburetor box cover (1-10) □ 11	Couvercle de carter de carburateur (1-10) □ 11
11	1124 140 9500	1	Verschlussmutter (1-10)	Twist lock (1-10)	Ecrou de verrouillage (1-10)
12	0000 967 3501	1	Hinweisschild (5,9,10,14,15)	Instruction label (5,9,10,14,15)	Plaque indicatrice (5,9,10,14,15)

(1) MS 270, (2) MS 270-Z, (3) MS 270 C-B, (4) MS 270 C-B Z, (5) MS 270 C-BQ Z, (6) MS 280, (7) MS 280-Z, (8) MS 280 C-B, (9) MS 280 C-BQ, (10) MS 280 C-BQ Z, (11) MS 280-I, (12) MS 280-IZ, (13) MS 280 C-B I, (14) MS 280 C-BQ I, (15) MS 280 C-BQ IZ

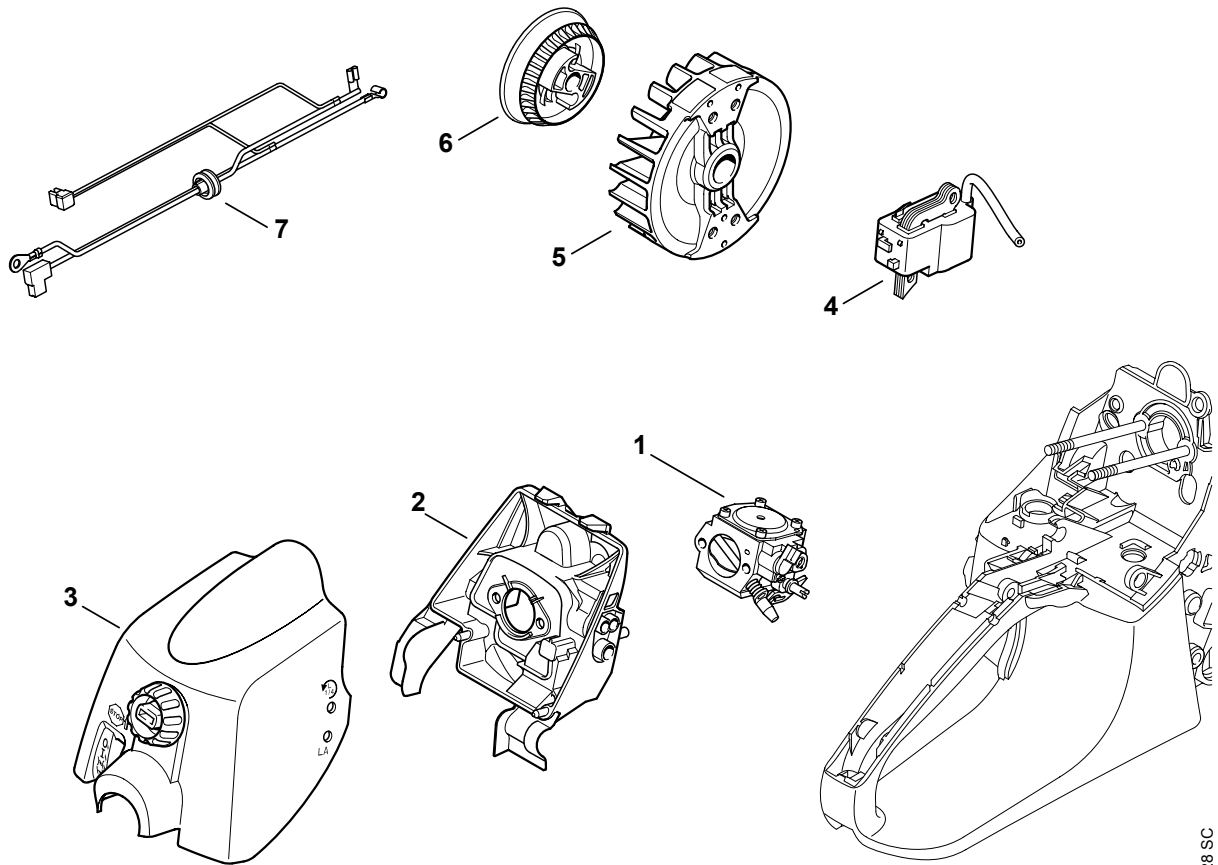

146ET028 SC

Illustration R

Intelligentes
Motormanagement

Intelligent Engine
Management

Gestion moteur assistée

Bild-Nr.	Teile-Nr.	St-Zahl	Benennung	Part Name	Désignation
1	1133 120 0612	1	Vergaser HD-39 (11-15)	Carburetor HD-39 (11-15)	Carburateur HD-39 (11-15)
2	1133 124 3401	1	Filterboden (11-15)	Filter base (11-15)	Socle de filtre (11-15)
3	1133 140 1902	1	Vergaserkastendeckel (11-15)	Carburetor box cover (11-15)	Couvercle de carter de carburateur (11-15)
4	1133 400 1353	1	Zündmodul (11-15)	Ignition module (11-15)	Module d'allumage (11-15)
			(25.2005)	(25.2005)	(25.2005)
5	1133 400 1205	1	Schwungrad (11-15)	Flywheel (11-15)	Rotor (11-15)
			(25.2005), (57.2006)	(25.2005), (57.2006)	(25.2005), (57.2006)
*	1133 400 1251	1	Schwungrad (11-15) □ 5, 6	Flywheel (11-15) □ 5, 6	Rotor (11-15) □ 5, 6
6	1133 195 0401	1	Seilrolle (11-15)	Rope rotor (11-15)	Poulie à câble (11-15)
7	1133 440 3002	1	Kabelbaum (11-15)	Wiring harness (11-15)	Faisceau de câbles (11-15)

(1) MS 270, (2) MS 270-Z, (3) MS 270 C-B, (4) MS 270 C-B Z, (5) MS 270 C-BQ Z, (6) MS 280, (7) MS 280-Z, (8) MS 280 C-B, (9) MS 280 C-BQ, (10) MS 280 C-BQ Z, (11) MS 280-I, (12) MS 280-IZ, (13) MS 280 C-B I, (14) MS 280 C-BQ I, (15) MS 280 C-BQ IZ

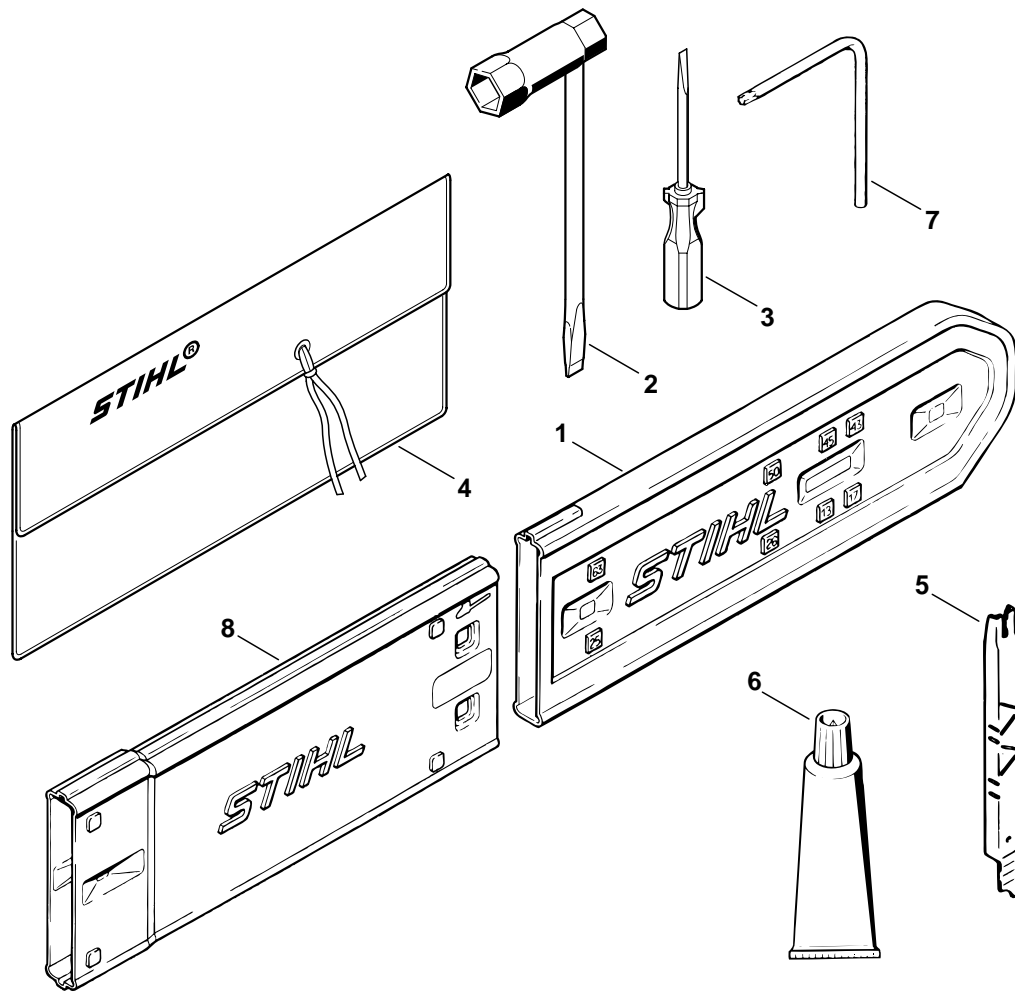

139ET039 GM

Illustration S

Werkzeuge, Sonderzubehör

Tools, Extras

Outils, Accessoires optionnels

Bild-Nr.	Teile-Nr.	St-Zahl	Benennung	Part Name	Désignation
1	0000 792 9129	1	Kettenschutz	Chain scabbard	Protège-chaîne
2	1129 890 3401	1	Kombischlüssel	Combination wrench	Clé multiple
3	0000 890 2300	1	Schraubendreher	Screwdriver	Tournevis
3	0000 890 2305	1	Schraubendreher nur in Brasilien erhältlich	Screwdriver available in Brazil only	Tournevis seulement livrable au Brésil
4	0000 891 0801	1	Werkzeugtasche (B)	Tool roll (B)	Pochette à outils (B)
5	1110 893 4000	1	Feillehre (B)	Filing gauge (B)	Calibre d'affûtage (B)
6	0783 830 2000	1	Dichtungsmasse Dirko HT rot (B)	Tube of sealant Dirko HT red (B)	Tube de pâte d'étanchéité Dirko HT rouge (B)
7	0812 370 1000	1	Schraubendreher T27x120x70 (B)	Screwdriver T27x120x70 (B)	Tournevis T27x120x70 (B)
8	0000 792 9132	1	Kettenschutzverlängerung bis 63 cm (B)	Chain scabbard extension up to 63 cm (B)	Protège-chaîne de rallonge à 63 cm (B)
	1133 900 5000	1	STIHL Pannifix (A,B)	STIHL repair kit (A,B)	Lot de dépannage STIHL (A,B)

(1) MS 270, (2) MS 270-Z, (3) MS 270 C-B, (4) MS 270 C-B Z, (5) MS 270 C-BQ Z, (6) MS 280, (7) MS 280-Z, (8) MS 280 C-B, (9) MS 280 C-BQ, (10) MS 280 C-BQ Z, (11) MS 280-I, (12) MS 280-IZ, (13) MS 280 C-B I, (14) MS 280 C-BQ I, (15) MS 280 C-BQ IZ

D Zeichenerklärung

- = darin enthalten Bild-Nr
 * = Maschine älterer Bauart
 (A) = nicht abgebildet
 (B) = nur Sonderzubehör
 (C) = ab Werk nicht mehr lieferbar
 (D) = einzeln kein Ersatzteil
 (1,2...) = Ausführungsarten

E Aclaración de símbolos

- = contiene núm. de ilustración
 * = máquinas de ejecución anterior
 (A) = sin ilustración
 (B) = sólo accesorios especiales
 (C) = ya no se suministra de fábrica
 (D) = la pieza suelta no se suministra como repuesto
 (1,2...) = clases de ejecución

F Merkkien selitys

- = johon sisältyvät kuvan numerot
 * = vanhemmanmalliset koneet
 (A) = ei kuvassa
 (B) = ainoastaan lisävaruste
 (C) = ei toimiteta enää tehtaalta
 (D) = ei toimiteta erikseen
 (1,2...) = Mallit

N Tegnforklaring

- = medfølger fig. nr
 * = Maskiner av eldre modell
 (A) = ikke avbildet
 (B) = bare ekstrautstyr
 (C) = leveres ikke lenger fra fabrikk
 (D) = enkeltdele leveres ikke som reservedel
 (1,2...) = utførelser

P Explicação dos símbolos

- = Incl. a fig. No.
 * = Máquinas de construção mais antiga
 (A) = não ilustrado
 (B) = unicamente acessórios especiais
 (C) = já não fornecível ex-fábrica
 (D) = a peça individual não é nenhuma peça de reposição
 (1,2...) = Configurações

TR İşaret açıklaması

- = İndeks numarada dahildir
 * = Eski model makinalar
 (A) = Şemada yoktur
 (B) = Ekstradır
 (C) = Fabrikadan artık temin edilmez
 (D) = Ayır verilmez
 (1,2...) = Mevcut modeller

BR Explicação dos símbolos

- = inclusive fig. n.
 * = máquinas antigas
 (A) = não ilustrado
 (B) = somente acessórios especiais
 (C) = não mais fornecido pela fábrica
 (D) = não fornecida separadamente
 (1,2...) = diferentes versões

DE Key to symbols

- = including item No.
 * = previous Models
 (A) = not illustrated
 (B) = option
 (C) = no longer available from factory
 (D) = not available as separate item
 (1,2...) = versions available

HR Tumač znakova

- = u istom sadrži dijelove, slike br.
 * = strojevi starije izvedbe
 (A) = nedostaje slika
 (B) = samo kao poseban pribor
 (C) = više se ne isporučuje fco tvornica
 (D) = ne isporučuje se pojedinačno kao pričuvni dio
 (1,2...) = vrste izvedbi

I Leggenda

- = comprendente fig. n.
 * = Macchine di costruzione anteriore
 (A) = non illustrato
 (B) = solo accessorio a richiesta
 (C) = non più fornibile dallo stabilimento
 (D) = non disponibile come ricambio singolo
 (1,2...) = versioni

CZ Vysvětlivky

- = obsahuje obr. č.
 * = stroje starší konstrukce
 (A) = není vyobrazeno
 (B) = jen zvláštní příslušenství
 (C) = ze závodu se již nedodává
 (D) = jednotliví žádný náhradní díl
 (1,2...) = druhy provedení

NL Toelichting symbolen

- = daarin begrepen pos.nr.
 * = machines van een oudere uitvoering
 (A) = niet afgebeeld
 (B) = uitsluitend speciaal toebehoren
 (C) = af fabriek niet meer leverbaar
 (D) = niet los leverbaar
 (1,2...) = uitvoeringen

PL Objaśnienie znaków

- = zawiera rysunki nr.
 * = maszyny starszego typu budowy
 (A) = nie zilustrowano
 (B) = tylko jako wyposażenie specjalne
 (C) = nie dostarczane przez producenta
 (D) = nie występuje jako samodzielna część zamienna
 (1,2...) = rodzaj wykonania

RO Legendă

- = include figura nr.
 * = Utilaje de fabricație mai veche
 (A) = neilustrat
 (B) = doar ca accesoriu opțional
 (C) = nu se mai livrează din fabrică
 (D) = fără piesă de schimb separată
 (1,2...) = diferite modele

F Légende

- = y compris Fig. No.
 * = machines d'ancienne construction
 (A) = non illustré
 (B) = uniquement accessoire optionnel
 (C) = n'est plus livrable départ usine
 (D) = n'est pas livrable séparément
 (1,2...) = différentes exécutions

S Teckenförklaring

- = ingår bild-nr
 * = maskiner av tidigare utförande
 (A) = ej avbildat
 (B) = endast tillbehör
 (C) = levereras inte längre från fabriken
 (D) = ingen separat reservdel
 (1,2...) = varianter

DK Symbolforklaring

- = inklusive fig. nr.
 * = maskiner af ældre konstruktion
 (A) = ikke afbilledet
 (B) = kun ekstratilbehør
 (C) = leveres ikke mere fra fabrik
 (D) = leveres ikke som løs reservedel
 (1,2...) = modelbetegnelser

H Jelmagyarázat

- = abban tartalmazott ábra-szám
 * = Régebbi építéssorozatú gépek
 (A) = Nincs ábrázolva
 (B) = Csak külön tartozék
 (C) = Gyár már nem szállítja
 (D) = nem alkatrész, egyenként
 (1,2...) = Kivitelezési módok

GR Επεξήγηση συμβόλων

- = περιλαμβάνει τον αριθμό του είδους
 * = Μηχανήματα παλαιότερων μοντέλων
 (A) = δεν απεικονίζεται
 (B) = μόνο προαιρετικά είδη
 (C) = δεν διατίθεται από τον κατασκευαστή
 (D) = δεν παραδίδεται ως ξεχωριστό είδος
 (1,2...) = διαφορετικοί τύποι που διατίθενται

RUS Пояснения к условным обозначениям

- = сюда входят номера позиций
 * = машины более старого типа конструкции
 (A) = не изображено на иллюстрации
 (B) = только в виде специальных принадлежностей
 (C) = заводом больше не выпускается
 (D) = не поставляется отдельно как запасная деталь
 (1,2...) = Виды исполнений

UAE زومرلا حرش

- = قروض مؤرل ع يوتحت
 * = مديق زارط نم تسان يكام
 (A) = قروضم ريغ
 (B) = طوقف فصاخ تسانزلتسم
 (C) = عنصلل نم ديروتلد قلوباق ريغ
 (D) = مدرفمببرايغ ععطوك سيل
 (...2,1) = تسانرطل ا عاون